

// Tot 50% snellere deuropening bij geautomatiseerde deuren



Sectionaaldeuren voor garages

Comfort dat bezielt, veiligheid die overtuigt





Daar zult u lang plezier aan beleven

Hörmann-kwaliteit rendeert

Met een Hörmann-sectionaaldeur kiest u voor de knowhow van tientallen jaren van een groot, internationaal merk. Sectionaaldeuren van Hörmann zijn met de grootste zorg vervaardigd uit de beste materialen. Zij bieden een optimaal bedieningscomfort en een maximale functionele betrouwbaarheid. Onze goede naam is een garantie voor deze kenmerken.

Inhoud



Constructievoordelen	4
Sectionaaldeuren met aandrijving	6
Deuren met handbediening, handgrepen	8
Deurrenovatie	10
Enkel- en dubbelwandige stalen deuren	12
Designdeuren van staal	24
Deuren met massief houten vulling	26
Design-deuren met massief houten vulling	30
De deurmotieven in een oogopslag	32
Uitvoeringen	34
Kleuren	36
Beglazingen	38
Zijdeuren	40
Loopdeuren	42
Aandrijvingstoebehoren	44
Veiligheidskenmerken	46
Prestatiekenmerken	48
Deurmaten, inbouwgegevens	50
Programma-overzicht deuren	54

De afgebeelde deuren zijn gedeeltelijk van speciale uitrustingen voorzien en stemmen bijgevolg niet altijd overeen met de aangeboden standaarduitvoering.

De afgebeelde kleuren en oppervlakken zijn omwille van druktechnische redenen niet bindend.

Door de auteurswet beschermd. Gehele of gedeeltelijke nadruk is zonder onze toestemming niet toegestaan. Wijzigingen voorbehouden.

Gecertificeerde merkkwaliteit met langdurige garantie

Garagedeuren en aandrijvingen zijn bij Hörmann vanzelfsprekend voor honderd procent op elkaar afgestemd. Voor uw veiligheid werden ze bovendien technisch gekeurd volgens de geldende normen.

De deuren worden vervaardigd volgens de DIN ISO 9001-richtlijn voor kwaliteitsbeheer en **voldoen nu reeds aan alle eisen van de Europese norm EN 13241-1** (meer info op blz. 46-49).

* Garantievoorwaarden, bestekteksten en verdere informatie over sectionaaldeuren van Hörmann kunt u vinden op het Internet onder: www.hormann.com.





Sectionaaldeuren bieden alleen maar voordelen

Met een Hörmann sectionaaldeur maakt u de juiste keuze

Deze hoogwaardige garagedeuren openen verticaal en bieden dus veel ruimte in en voor de garage. Dit deurtype met zijn voordelige constructie is aangewezen voor garages die vlakbij het trottoir liggen.

Waarom zou u met minder tevreden zijn? Profiteer van de voordelen

Ze zijn plaatsbesparend

Sectionaaldeuren openen verticaal naar boven en liggen plaatsbesparend onder het plafond. Door dit constructieprincipe beschikt u over een maximale ruimte voor het parkeren van de wagen in en voor de garage.

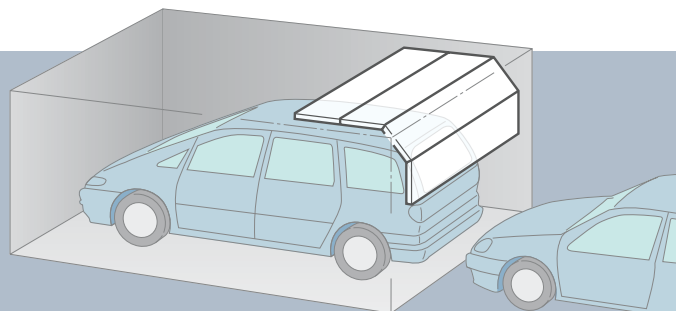

Ze vergroten de doorrijruimte

Door de inbouw achter de dagopening bieden de Hörmann sectionaaldeuren een bijna volledig vrije doorrijruimte. Dat is belangrijk voor bestelwagens en terreinwagens.

Ze passen in elke garage

De vorm van de deuropening speelt geen rol. Ze kan rechthoekig, afgeschuind, met segment- of rondboog zijn. Een Hörmann sectionaaldeur past altijd.



Twee verensystemen, één kwaliteit

Hörmann garagesectionaaldeuren lopen licht, zacht en veilig. Dankzij de uitstekende technische oplossingen en talrijke patenten biedt Hörmann voor elke deur de optimale uitrusting.

Sectionaaldeuren tot 3000 mm breedte en 2625 mm hoogte zijn standaard uitgerust met de betrouwbare trekverentechniek (Z-beslag).

Grotere sectionaaldeuren en deuren met geïntegreerde loopdeur of deuren met massief houten vulling worden met torsieverentechniek (N-, L-beslag) geleverd.

Meer over de gepatenteerde verensystemen en andere uitstekende veiligheidskenmerken van de Hörmann sectionaaldeuren vindt u op blz. 46-47.

Trekverentechniek
bij sectionaaldeuren tot 3000 mm breedte en 2625 mm hoogte.

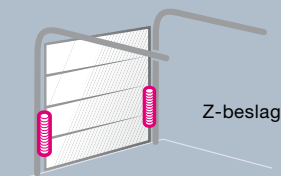

Torsieverentechniek
bij grotere en zwaardere deuren zoals bv. houten deuren en deuren met loopdeur.

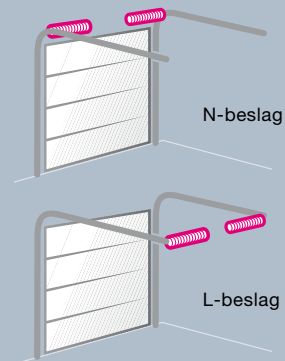

De **enkelwandige LTE-deuren** zijn ideaal voor vrijstaande garages die geen verwarming nodig hebben.

De **dubbelwandige EPU-deuren** zijn aangewezen indien uw garage vast tegen de woning aansluit of indien een toegang van de garage naar de woning aanwezig is.

De **dubbelwandige, thermisch geïsoleerde LPU-deuren** bieden de best mogelijke isolatie. Aanbevolen indien u de garage ook als werkplaats gebruikt of indien u de energiekosten laag wilt houden. Bovendien zorgen de 42 mm dikke panelen voor nog meer stabiliteit en een zachte werking.



LTE 40
enkelwandig



EPU 40
dubbelwandig
42/20 mm dik



LPU 40
dubbelwandig
42 mm dik

Wat automatisch opengaat,
heeft geen handgreep nodig!



Sectionaaldeuren met aandrijving

Omdat het zo veel comfortabeler en veiliger is

Geautomatiseerde Hörmann sectionaaldeuren bedient u even gemakkelijk als uw televisietoestel. Eén druk op de knop en u rijdt, beschermt tegen weer en wind zonder uit te stappen, uw garage binnen. Dit is, vooral in het donker heel wat veiliger. Vanzelfsprekend zijn Hörmann deuren en aandrijvingen als veiligheidseenheid in elke combinatie, volgens de Europese norm 13241-1, getest en gecertificeerd.

Tot 50% hogere openingsnelheid met de SupraMatic-aandrijving



ProMatic // NIEUW



De voordelige toegang tot de Hörmann-premium-kwaliteit. Openingsnelheid: max. 14 cm/s.

ProMatic

Voor deuren tot 5000 mm breedte (max. 10 m² deurbladoppervlakte) Max. vermogen: 650 N

ProMatic P

Voor deuren tot 5500 mm breedte Max. vermogen: 750 N

ProMatic Akku

Voor garages zonder stroomaansluiting en deuren tot 3000 mm breedte Max. vermogen: 400 N

SupraMatic



De supersnelle aandrijving met de vele extra functies. Openingsnelheid: max. 22 cm/s.

- Afzonderlijk bedienbare halogeenverlichting
- Extra regelbare openingshoogte voor de ventilatie van de garage

SupraMatic E

Voor deuren tot 5500 mm breedte Max. vermogen: 800 N

SupraMatic P

Voor deuren tot 5500 mm breedte, deuren met zware houtvulling of met loopdeur Max. vermogen: 1000 N

De aandrijvingstechniek

- Radiofrequentie 868,3 MHz met stabiel bereik
- 4-toetsen-handzender met veilige code uit meer dan 1 miljard mogelijkheden
- Geïntegreerde ontvanger // NIEUW
- Automatische deurvergrendeling. Doeltreffende bescherming tegen het optillen van de deur
- Betrouwbare uitschakelautoomaat Stopt de deur onmiddellijk bij hindernissen
- Vertraagde aanloop en stop Ontziet deur en aandrijving
- Gepatenteerde tandriem Onderhoudsvrij
- Noodontgrendeling binnen
- Eenvoudige montage Alles is nauwkeurig voorbereid

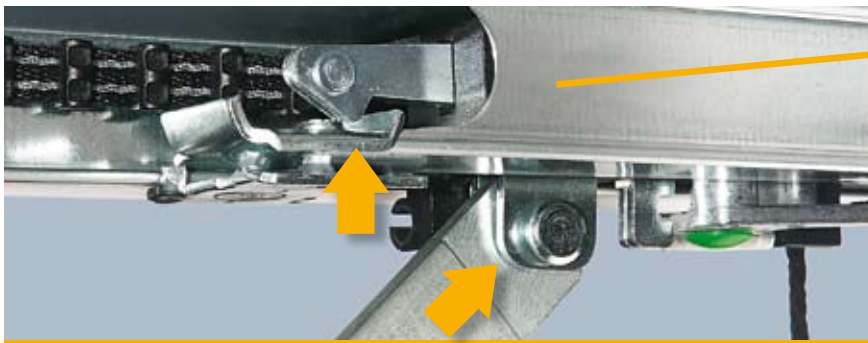

De deurvergrendeling in de aandrijvingsrail - een Hörmann-patent

...en automatische deurvergrendeling

Aandrijving en afstandsbediening vervangen slot en handgreep

Wanneer de deur dicht is, wordt zij ook automatisch vergrendeld en is daardoor doeltreffend beschermd tegen het optillen.

Dit unieke vergrendelingsmechanisme functioneert ook bij stroomuitval.

Extra toebehoren voor Hörmann-aandrijvingen vindt u op blz. 44-45.



De handbediende sectionaaldeur

Hier zorgt een mooie handgreep voor een bijzonder accent

Kies zelf de gewenste handgreep voor de bediening van uw Hörmann sectionaaldeur en bestel deze samen met uw garagedeur. Uw Hörmann vakhandelaar zorgt graag voor de montage.

De handgreep moet niet alleen mooi zijn,
hij moet ook goed in de hand liggen.



Kunststof zwart



Gegoten aluminium wit (zoals RAL 9016)

Ergonomisch, veilig, topdesign

Deze handgreep werd ontwikkeld door designers en veiligheidsexperts, zodat u zeker bent van een kwaliteit die zijn gelijke niet kent. De profielcilinder kan in het centraal sluitsysteem geïntegreerd worden.



Gegoten aluminium zilverkleurig



Gegoten aluminium messingkleurig



Gegoten aluminium rustiek



Roestvrij staal geborsteld



Roestvrij staal gepolijst



Gegoten aluminium bronskleurig

Inbraakbeveiliging door snappervergrendeling



Bij deze vergrendeling grijpt een stabiele, automatisch sluitende snapperschijf rond een massieve stalen pen. Zo wordt de deur inbraakwerend vergrendeld.

Oude deur eruit, nieuwe deur erin.
Snel en keurig in één dag.



Renoveren met standaardmaten

Waarom meer betalen voor garagedeuren op maat?

Wie vandaag wil vernieuwen, zal in de meeste gevallen zijn verouderde kanteldeur vervangen door een moderne sectionaaldeur, omdat deze lichter en zachter loopt, meer doorrijruimte biedt en vooral meer plaats vóór en in de garage biedt. In dat geval is de geautomatiseerde Hörmann sectionaaldeur de juiste keuze.

“Alles is perfect verlopen en de nieuwe deur ziet er ook veel mooier uit...”



Dit zijn alle voordelen:

- Voordelige standaardmaten bij renovatie in plaats van duur maatwerk.
- Nauwkeurig passend, ook in uw garage, zowel bij inbouw achter als in de dagopening.
- Sneller, aangezien wij de meeste standaardmaten op voorraad hebben en niets extra moeten aanpassen.
- Meer plaats om te parkeren voor de garage en meer ruimte in de garage, voor een bestelwagen bijvoorbeeld. Ook de doorrijruimte wordt groter.
- Keurige uit- en inbouw zonder noemenswaardige aanpassingswerken van de muren.
- Hörmann garagedeuraandrijvingen passen bijna altijd, ook waar maar weinig plaats voorhanden is.

Wie met Hörmann renoveert, geniet onmiddellijk van alle voordelen.



De snelle, voordelige
deurrenovatie
met nauwkeurig passende standaardmaten

Want Hörmann beschikt over talrijke standaardmaten, die nauwkeurig afgestemd zijn op de oude kanteldeuren (blz. 50).

Met deze standaardmaten spaart u geld uit.

Dure op maat gemaakte deuren zijn in 90 % van de gevallen niet nodig.

Mocht geen van onze talrijke standaardmaten passen, dan kunnen wij uw deur vanzelfsprekend ook op maat maken.

Uw Hörmann vakhandelaar geeft u graag advies!



Deurvervangning
Snel en keurig op één dag. Uw oude deur wordt milieuvriendelijk verwijderd.



De tijdloze smalle profilering

In klassieke vormgeving

Hörmann deuren met geprofileerd deurblad herkent u aan de perfect gelijkmatige indeling.* De profileringsafstand wordt dan ook precies aangepast aan elke deurhoogte. Deuren met geprofileerd deurblad zijn enkelwandig of dubbelwandig te verkrijgen met een hoge stabiliteit en warmte-isolatie.

Enkelwandige en dubbelwandige stalen deuren

LTE 40

LPU 40

S-profilering



LTE 40

Met S-profilering
Enkelwandig



42 mm

LPU 40

Met S-profilering
Dubbelwandig
Woodgrain-deuropervlak

Uitvoeringen en afmetingen

(max. breedten en hoogten in mm)

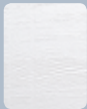

Woodgrain

Breedte 5000

Hoogte 3000



Woodgrain

Breedte 5500

Hoogte 3000

Meer informatie over uitvoeringen en kleuren vindt u vanaf blz. 34.



Exact gelijkmatige indeling van de profilering bij alle deurtypes.*
Profileringsafstand naargelang de deurhoogte 117 tot 141 mm.

Een voorbeeld van een geslaagde kleurenharmonie.



Deze deuren leveren wij ook in dezelfde uitvoering in afmetingen tot 7 m breedte en 5 m hoogte voor industriële hallen.

* Bij moduulhoogten

Strakke lijnen bij garagedeur en huisdeur, passend bij de architectuur



De actuele middenprofilering

Aantrekkelijk en modern

Deze moderne profilering wordt gekenmerkt door een absoluut gelijkmatige indeling.* Een echte blikvanger samen met de Hörmann TopPrestige huisdeur, motief 689 AF.

Enkelwandige en dubbelwandige stalen deuren

LTE 40

EPU 40/ LPU 40

M-profilering



LTE 40
M-profilering
Enkelwandig

EPU 40
Met M-profilering
Dubbelwandig
Deurblad 42/20 mm dik

LPU 40
Met M-profilering
Dubbelwandig
Deurblad 42 mm dik

Uitvoeringen en afmetingen

(max. breedten en hoogten in mm)



Woodgrain

Breedte 3000
Hoogte 3000



Woodgrain

Breedte 5000
Hoogte 3000



Woodgrain

Breedte 5500
Hoogte 3000



Silkgrain®

Breedte 5000
Hoogte 3000



Silkgrain®

Breedte 5000
Hoogte 3000



Decograin®

Breedte 5000
Hoogte 3000

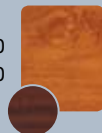

Decograin®

Breedte 5500
Hoogte 3000

Meer informatie over uitvoeringen en kleuren vindt u vanaf blz. 34.



Absoluut gelijkmatige indeling van de profilering bij alle deurtypes.*
Profileringsafstand naargelang de deurhoogte 234 tot 281 mm.

Het Decograin®-decor is ook verkrijgbaar in het mooie mahonie. // **NIEUW**



Het hoogwaardige deuropervlak laat zich bijzonder gemakkelijk reinigen. Water erover en alles ziet er weer schoon uit.

* Bij moduulhoogten

Uit de verkeersstroom direct in de garage



De elegante grote profilering

Strakke lijnen, volop in de mode

Deze in grote vlakken ingedeelde garagedeur met een exact gelijkmatige paneelindeling*, is een weerspiegeling van de moderne huisarchitectuur en is volop in de mode. Deze deur komt bijzonder voordelig uit in heldere, vriendelijke kleuren.

Dubbelwandige stalen deuren

EPU 40

LPU 40

L-profilering



EPU 40

Met L-profilering
dubbelwandig
Deurblad 42/20 mm dik

LPU 40

Met L-profilering
dubbelwandig
Deurblad 42 mm dik

Uitvoeringen en afmetingen

(max. breedten en hoogten in mm)



Silkgrain®

Breedte 5000
Hoogte 3000



Woodgrain

Breedte 5500
Hoogte 3000



Silkgrain®

Breedte 5000
Hoogte 3000

Meer informatie over uitvoeringen en kleuren
vindt u vanaf blz. 34.

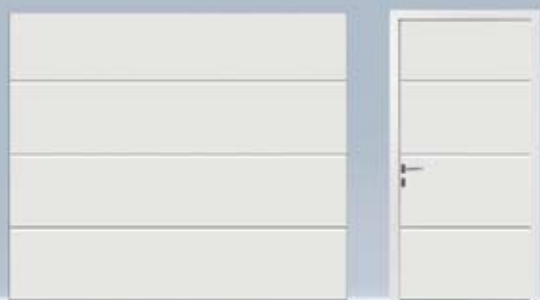

Exact gelijkmatige indeling van de profilering bij deur en loopdeur.*

Het gladde Silkgrain®-
deuropervlak zorgt ervoor
dat uw deur er nog
aantrekkelijker uitziet.



Strakke lijnen en kleuren voor het
uiterlijk, meer comfort met aandrijving.

* Bij moduulhoogten



De geliefde kleine cassetten

Komt overal goed tot zijn recht

Hörmann cassetendeuren vallen op door hun indeling. De cassetten hebben precies dezelfde afstand in de breedte, in de hoogte en aan de randen. Bij speciale breedten van deuren met warmte-isolatie kunnen de randafstanden een lichte afwijking vertonen, wat echter bijna niet te zien is.

Enkelwandige en dubbelwandige stalen deuren

LTE 40

EPU 40

S-cassetten



LTE 40
Met S-cassetten
Enkelwandig

EPU 40
Met S-cassetten
Dubbelwandig
Deurblad 42/20 mm dik

Uitvoeringen en afmetingen
(max. breedten en hoogten in mm)

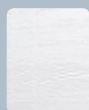

Woodgrain
Breedte 3000
Hoogte 3000



Woodgrain
Breedte 5000
Hoogte 3000



Decograin®
Breedte 5000
Hoogte 3000

Meer informatie over uitvoeringen en kleuren vindt u vanaf blz. 34.



Cassettenformaat: 425 x 300 mm

De uitvoering Decograin® Golden Oak met natuurgetrouw houtkarakter.



Met de Sunrise-design-beglazing krijgt uw garagedeur een persoonlijk karakter. Meer over de nieuwe beglazing vindt u op blz. 39.



De middelmatige cassetten

Een goede indruk voor tientallen jaren

De cassettenindeling wordt voor elk deurformaat afzonderlijk berekend. Daarom zijn de afstanden tussen de cassetten en tot de randen steeds gelijk. Maak eens de vergelijking. Deze harmonie is het optische kwaliteitskenmerk en is typisch voor een cassetendeur van Hörmann.

Enkelwandige en dubbelwandige stalen deuren

LTE 40

LPU 40

M-cassetten



LTE 40

Met M-cassetten
Enkelwandig

LPU 40

Met M-cassetten
Dubbelwandig
Deurblad 42 mm dik

Uitvoeringen en afmetingen

(max. breedten en hoogten in mm)

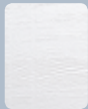

Woodgrain

Breedte 5000
Hoogte 3000



Woodgrain

Breedte 5500
Hoogte 3000



Meer informatie over uitvoeringen en kleuren vindt u vanaf blz. 34.

Door het gebruik van beglazingen als decoratieve elementen en het afstemmen van de kleuren op de bouwstijl en de gevel, worden deze deuren een aantrekkelijke blikvanger.



Cassettenformaat: 650 x 300 mm



De exclusieve grote cassetten

Stijlvol bij dubbele garages

De nieuwe, extra brede stalen cassetten worden perfect verdeeld met identieke afstanden tussen de cassetten en tot de randen. Dit is een exclusiviteit die u alleen bij Hörmann vindt.

Dubbelwandige stalen deuren

LPU 40

L-cassetten



LPU 40

Met L-cassetten
Dubbelwandig
Deurblad 42 mm dik

Uitvoeringen en afmetingen

(max. breedten en hoogten in mm)



Woodgrain

Breedte 5500

Hoogte 2250

Meer informatie over uitvoeringen en kleuren vindt u vanaf blz. 34.



Cassettenformaat: 1034 x 300 mm

Zeer comfortabel als automatische deur met Hörmann garagedeuraandrijving.



Met de Sunrise-design-beglazing vertonen de extra brede L-cassetten een aantrekkelijk uiterlijk. Meer over beglazingen op blz. 39.

Design-deuren vanzelfsprekend met aandrijving

Deze garagedeuren worden gekenmerkt door design en comfort.
Daarom worden zij altijd geleverd in geautomatiseerde uitvoering.



De aantrekkelijke design-deuren

Ook in partner-look met huisdeuren

Met de Hörmann design-lijn geeft u uw huis en garage een persoonlijk karakter, waarmee u boven het alledaagse uitstijgt. De vele varianten met stijlvol geordende elementen maken deze design-garagedeuren, in combinatie met Hörmann design-huisdeuren, tot echte blikvangers.

Garagedeur, zijdeur en huisdeur met stijlvolle roestvrijstalen applicaties en aantrekkelijke glaselementen.

Tot nu toe was uw huisdeur het enige "visitekaartje" van uw woning. Maar u kunt nu ook uw garagedeur bij de blikvangers rekenen. Uw enthousiasme zal ongetwijfeld niet meer in te tomen zijn wanneer u kennis hebt gemaakt met de mooie motieven en de talrijke mogelijkheden.



Garagedeur
Motief 469 // NIEUW



Zijdeur
Motief 469 // NIEUW



Garagedeur
Motief 463



Zijdeur
Motief 463



Huisdeur
Motief 170 AF



Garagedeur
Motief 457



Zijdeur
Motief 457



Huisdeur
Motief 188 AF

Uitvoeringen en afmetingen
(max. breedten en hoogten in mm)



Silkgrain®
Breedte 5000
Hoogte 3000

Zijdeuren
openen altijd naar binnen en zijn leverbaar met blok- of hoekkozijn

Huisdeuren
zijn qua kleur identiek aan de garagedeuren, maar de glansgraad is verschillend naargelang het gebruikte materiaal.

Meer informatie over uitvoeringen en kleuren vindt u vanaf blz. 34.

De dubbelwandige, thermisch geïsoleerde design-deuren worden geleverd met torsieverentechniek

Andere design-motieven vindt u op blz. 32 en 33.

Alle design-huisdeuren vindt u in de folder **Hörmann huisdeuren** en op het Internet onder www.hormann.com.

Design-deuren met beglaasde elementen

De motieven 461, 462, 463 en 469 vervolledigen het programma van de stalen design-deuren met hoogwaardige glaselementen.

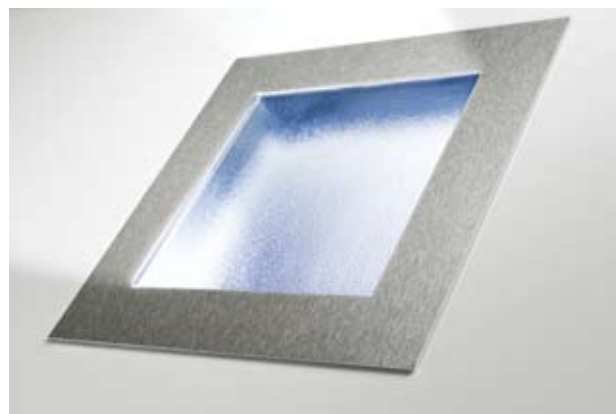

Afgestemd op de architectuur van de woning, design-deur en huisdeur in de nieuwe kleur CH 703 antraciet.



De traditionele houten profilering

In rustieke landhuisstijl

Voor de massieve houten deuren van Hörmann worden de houtsoorten zorgvuldig geselecteerd. De optimale bewerking weerspiegelt zich niet alleen in de details, maar ook in de absoluut gelijkmatige verdeling.* Het massieve hout wordt 2 maal geïmpregneerd en is zo beschermd tegen schadelijke houtinsecten en houtbederf.

Deuren met massief houten vulling

LTH 40

S-profilering



LTH 40

Met S-profilering

Noors grenen

Noors grenen is een lichtkleurig naaldhout met overwegend rechtdradige vezels. Kern- en sporadische harsuitwassen, spiraalvormig lopende vezels en geelbruine "ogen" zijn de natuurlijke kenmerken van deze houtsoort.

LTH 40

Met S-profilering

Hemlock

Hemlock is een grijsbruin naaldhout met overwegend rechtdradige vezels en bruine, in de vezelrichting lopende mineraalstrepen en bastvlekken.

Houtsoorten en afmetingen

(max. breedten en hoogten in mm)

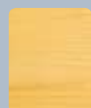

Breedte 5000
Hoogte 3000



Breedte 5000
Hoogte 3000

Hout heeft bescherming nodig

Als bescherming tegen schadelijke houtinsecten en houtbederf werd het hout reeds voorberekt. Om het hout te beschermen tegen UV-stralen moet u het verder behandelen met een houtbeschermingsproduct, zodat het esthetische aspect bewaard blijft. Meer informatie vindt u onder www.hormann.com



Exact gelijkmatige indeling van de profileringen bij alle deurtypes.* Profileringafstand naargelang deurhoogte 117 tot 141 mm.

Massief houten deuren hebben een hoger gewicht en worden door Hörmann altijd met torsieverentechniek geleverd.



Een mooie houten deur wordt comfortabel met een passende garagedeuraandrijving. Wij bevelen de krachtige Hörmann SupraMatic aan.

* Bij moduulhoogten



De representatieve houten cassetten

Met een meesterlijke kwaliteit

Wanneer hout het uiterlijk van uw huis bepaalt, zal deze cassetendeur van Hörmann ongetwijfeld bijzonder goed tot zijn recht komen. Dit type onderscheidt zich door het feit dat het hout zorgvuldig werd geselecteerd en op vakkundige wijze met de hand werd bewerkt.

Deuren met massief houten vulling

LTH 40

V-cassetten



LTH 40
Met V-cassetten

Noors grenen

Noors grenen is een lichtkleurig naaldhout met overwegend rechtdradige vezels. Kern- en sporadische harsuitwassen, spiraalvormig lopende vezels en geelbruine "ogen" zijn de natuurlijke kenmerken van deze houtsoort.

Houtsoorten en afmetingen

(max. breedten en hoogten in mm)

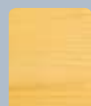

Breedte 5000
Hoogte 3000



Breedte 5000
Hoogte 3000

Hout heeft bescherming nodig

Als bescherming tegen schadelijke houtinsecten en houtbederf werd het hout reeds voorberekt. Om het hout te beschermen tegen UV-stralen moet u het verder behandelen met een houtbeschermingsproduct, zodat het esthetische aspect bewaard blijft. Meer informatie vindt u onder www.hormann.com



Exact gelijkmatige indeling van de cassettenverdeling bij alle deurtypes. Variabel cassettenformaat.

Indien u uw Hemlock-cassettendeur in een lichte kleur wenst te schilderen, krijgt u ze van ons zonder meerprijs in geïmpregneerde uitvoering met witte grondverf.



Voor de verdere behandeling tegen UV-stralen kunt u ook een andere houtbescherming kiezen, zoals teak.

Bij motief 405 accentueert het optioneel verkrijgbare beslag het optisch aspect van een 2-vleugelige garagedeur. De bij de architectuur passende kleur werd door de eigenaar aangebracht.



De hoogwaardige houten design-deuren

Natuur in haar mooiste vorm

Bij deze exclusieve deuren in Noors grenen of Hemlock vindt u de combinatie van ambachtelijke kennis met artistieke gefreesde motieven. Dit zijn massief houten deuren die de aandacht trekken. Zij worden altijd met elektrische aandrijving geleverd.

Deuren met massief houten vulling in vijf aantrekkelijke motieven en met een individuele vormgeving



LTH 40
Motief/Individueel
Noors grenen



LTH 40
Motief/Individueel
Hemlock

Houtsoorten en afmetingen

(max. breedten en hoogten in mm)

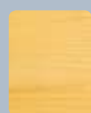

Breedte 5000
Hoogte 3000



Breedte 5000
Hoogte 3000



Motief 403

Een natuursteen accentueert het esthetische aspect bij de motieven 403 en 404. Kleuren en structuurafwijkingen zijn van natuurlijke oorsprong.



Tropical-groen



Multicolor-rood



Motief 404



Balmoral-roze



Motief 405
met vleugeldeurbeslag,
te monteren door de klant



Detail van het beslag

Een overzicht van alle houten deuren met design-motief vindt u op blz. 32

Hout in een creatieve vormgeving. Elke deur is een unicum.

Ontwerp zelf uw deur. U kunt hiervoor bijvoorbeeld uw initialen, uw huisnummer of uw lievelingsmotief gebruiken. Een eenvoudige tekening als voorbeeld volstaat.



Een voorbeeld van een vorm van frezen:
Modern en zakelijk, net als de architectuur.

U kunt op aanvraag elke deur verkrijgen met een zijdeur in dezelfde uitvoering. Bij garages zonder tweede toegang bevelen wij de extra uitrusting met een noodontgrendelingsslot aan.

Alle motieven voor sectionaaldeuren in één oogopslag

Stalen en massief houten motieven



S-profilering



M-profilering

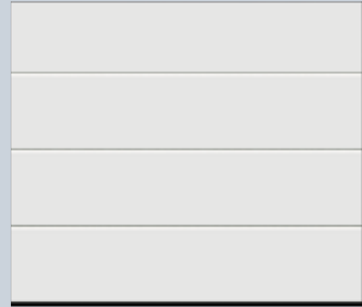

L-profilering



S-cassetten



M-cassetten

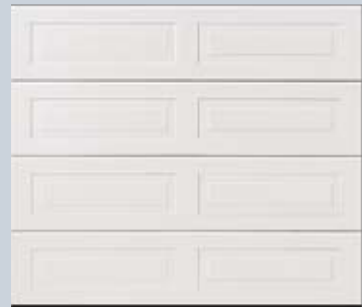

L-cassetten

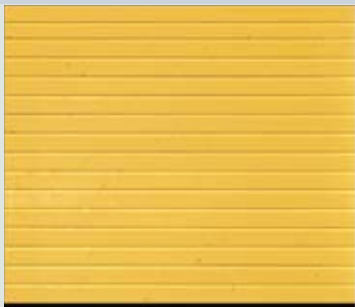

S-profilering



V-cassetten

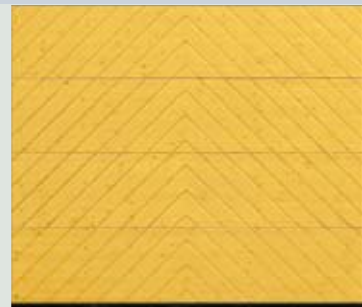

Motief 401

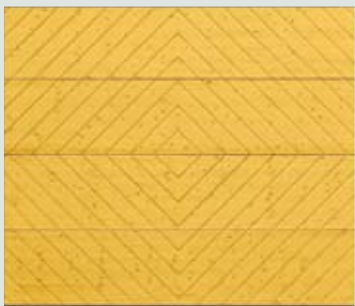

Motief 402



Motief 403



Motief 404



Motief 405

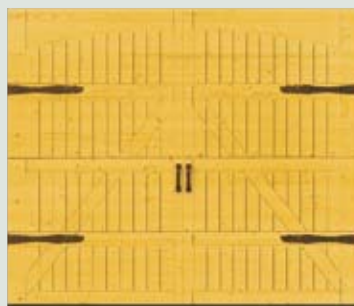

Motief 405, met vleugeldeurbeslag voor montage door de klant

Massief houten deuren zijn naar keuze verkrijgbaar in de houtsoorten: Noors grenen (zie afbeelding) en Hemlock.

De afbeeldingen van de uitvoeringen zijn om druktechnische redenen niet bindend. Vraag advies bij uw Hörmann vakhandelaar.

Kies uw 'gedroomde' deur uit de vele motieven van staal en massief hout

Stalen design-motieven



Motief 450



Motief 458



Motief 457



Motief 454

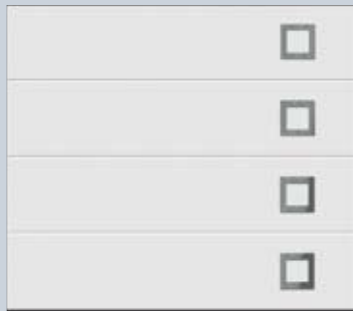

Motief 451



Motief 461



Motief 456



Motief 452



Motief 462



Motief 455



Motief 453



Motief 463

Deurbladdikte

- LTE, enkelwandig
- ◐ EPU, dubbelwandig 42/20 mm
- LPU, dubbelwandig 42 mm

Uitvoeringen

- Woodgrain
- Silkgrain®
- Decograin® Golden Oak
- Decograin® Mahonie



Motief 459 // NIEUW



Motief 469 // NIEUW

Het oppervlak is optimaal tegen roest beschermd. De regen druipt parelend af zonder strepen na te laten en de door het milieu veroorzaakte grauwe waas wordt verregaand verhinderd.



Mooie uitvoeringen

Elegant, waardevol en modern

Kies bij stalen deuren tussen drie aantrekkelijke en weerbestendige uitvoeringen: **Woodgrain**, **Silkgrain®** of **Decograin®**.

Weerbestendige, duurzame bescherming door

- Verzinkt materiaal
- Hoogwaardige polyester grondverf aan beide zijden



Het Woodgrain-oppervlak

Bij dit robuuste oppervlak in houtstructuur met natuur-getrouw zaagsnedemotief kunnen kleine krassen onzichtbaar hersteld worden.



Het Silkgrain®-oppervlak

Dit volkomen gladde, elegante oppervlak kunt u bijzonder gemakkelijk schoonmaken. Het buitenmateriaal is ongeveer 25% dikker, zodat ook brede deuren stabiel blijven. Silkgrain® sectionaaldeuren zijn verkrijgbaar tot een breedte van 5000 mm en een hoogte van 3000 mm.



Decograin® Golden Oak

De UV-bestendige kunststoffilm op de buitenzijde van de stalen panelen verschaft door de ingedrukte nerving een natuurgetrouw houtkarakter. Door de speciale bescherming van het oppervlak blijft de deur langer mooi.

De Decograin®-uitvoering is leverbaar in twee decoren, Golden Oak (bovenste afbeelding) en Mahonie (onderste afbeelding). De binnenzijde is altijd grijswit (RAL 9002).



Een kleurengamma om u tegen te zeggen

Geef kleur aan uw deur

U kunt nu de kleur van uw garagedeur afstemmen op het kleurencconcept van uw huis. Volg het kleurengamma van de gevel, het dak, de huisdeur en de ramen om tot een harmonisch evenwicht te komen.

In 15 voorkeurkleuren aan dezelfde prijs en standaard in de voordelige kleur verkeerswit.

Standaard in verkeerswit

De enkel- en dubbelwandige stalen deuren worden standaard in de kleur verkeerswit geleverd.

Dubbelwandige stalen deuren

De dubbelwandige garagedeuren en zijdeuren zijn leverbaar in 15 voordelige voorkeurkleuren, de nieuwe kleur antraciet CH 703 en in meer dan 200 kleuren van het RAL-kleurengamma. Uitzonderingen hierop zijn pareleffect-, fluorescerende en metallic-kleuren, maar ook donkere kleuren, aangezien deze kleuren door zonnestraling aanleiding kunnen geven tot scheuren in de schuimvulling of doorbuiging van de panelen.



Witte en gekleurde deuren worden meestal geleverd met de binnenzijde in grijswit (RAL 9002).

Exclusief bij Hörmann // NIEUW

Passend bij de aantrekkelijke huisdeurmotieven in antraciet is deze waardevolle speciale kleur (CH 703) nu ook bij dubbelwandige garage-sectionaaldeuren leverbaar. Vraag bij uw vakhandelaar naar deze hoogwaardige combinatie. Garagedeur en huisdeur in partner-look.



Antraciet CH 703

De kleurafbeeldingen zijn om druktechnische redenen niet bindend. Vraag kleuradvies bij uw Hörmann vakhandelaar. Alle kleuren zijn vergelijkbaar met RAL. Buiten en binnen steeds dezelfde kleur.



Het kozijn

Het latei-aanpassingpaneel wordt altijd geleverd in dezelfde uitvoering als de deurpanelen.

De zijdelingse kozijnstijlen zijn standaard wit met Woodgrain-dessin **(1)**.

Indien de zijdelingse kozijnstijlen niet bij de bouwconstructie passen, bevelen wij een optioneel verkrijgbare kozijnbekleding aan, aangepast aan de uitvoering van de deur **(2)**. Of u past het kozijn zelf aan met de meegeleverde verf.

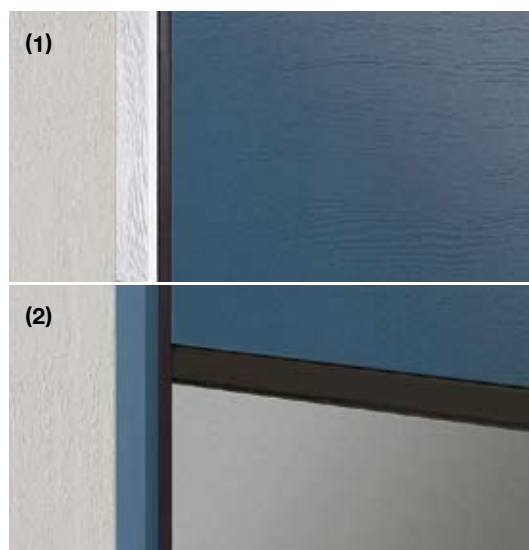

Plaats accenten

Stijlvol geïntegreerde beglazing

U kunt uw garagedeur individueel voorzien van beglazingen, die afgestemd zijn op de ramen, huisdeur en architectuur van uw huis. Bijvoorbeeld met volledig beglaasd paneel indien u de garage gebruikt als werkplaats. Of kies de klassieke beglazing met sierstijlen voor uw cassetendeur. En met de Sunrise-motieven met zijn uitzonderlijke effecten geniet u dagelijks van de “zonsopgang” op uw deur.

Beglazing type D



Voor alle garagedeurtypes en zijdeuren met profilering in de uitvoeringen Woodgrain en Decograin®. Glasomraming: Kunststof zwart of wit.
Beglazing:
Naargelang het deurtype als enkele of dubbele beglazing van kunststof, helder of met kristalstructuur.
Doorkijkmaten: 602 x 132 mm.

Volledig beglaasd aluminium paneel



Voor de deurtypes LTE/LPU 40 en zijdeuren met profilering, Woodgrain- of Silkgrain®-dessin. Glasomraming: alu-kokerprofielen in natuurkleur gebeitst (E6/EV1), op aanvraag in de kleur van deur.
Beglazing:
Naargelang het deurtype als enkele of dubbele beglazing van kunststof, helder of met kristalstructuur. Speciale beglazingen of metaalgaas naar keuze.

Cassettenbeglazingen De klassieke motieven

Klassieke S-cassetten (425 x 300 mm)



Voorstelling van de klassieke cassettenbeglazingen voor een deur met een breedte van 2500 mm.

Klassieke M-cassetten (650 x 300 mm)



Klassieke L-cassetten (1034 x 300 mm)



Klassieke houten V-cassetten (cassettenformaat volgens deurmaat)



Cassettenbeglazingen

De aantrekkelijke Sunrise-motieven

Sunrise S-cassetten

Cassettenformaat 425 x 300 mm



Breedte 2130 tot 2500 mm

S10



Breedte 2510 tot 3500 mm

S20



Breedte 3510 tot 4000 mm

S30



Breedte 4010 tot 4750 mm

S40



Breedte 4760 tot 5000 mm

S60

Sunrise M-cassetten

Cassettenformaat 650 x 300 mm



Breedte 2250 tot 2970 mm

M10



Breedte 2980 tot 3690 mm

M20



Breedte 3700 tot 4420 mm

M30



Breedte 4430 tot 5140 mm

M50

Sunrise L-cassetten

Cassettenformaat 1034 x 300 mm



Breedte 2250 tot 3400 mm

L10



Breedte 3410 tot 4490 mm

L20



Breedte 4500 tot 5500 mm

L40

Beglaasde elementen voor design-deuren (zie blz. 25).

Cassettenbeglazing

Klassieke en Sunrise-motieven

Glasomraming en sierstijlen:

Kunststof standaard wit, op

aanvraag in de kleur van de deur.

Bij Decograin-uitvoering wordt de

omraming gelakt in een kleur,

aangepast aan het decor van de

garagedeur.

Beglazing: Naargelang het deurtype als enkele of dubbele beglazing in kunststof, helder of met kristalstructuur



Opmerking:

In de twee onderste deurpanelen zijn geen beglazingen mogelijk.

- De volgende motieven zijn ook beschikbaar als dubbele beglazing:

S 50 (2 x S10) Breedte 4760 tot 5000 mm

M 40 (2 x M10) Breedte 4430 tot 5140 mm

L 30 (2 x L10) Breedte 4500 tot 5500 mm

Hörmann zijdeuren zijn op aanvraag leverbaar met beglazing en in vele kleuren en uitvoeringen, passend bij het aanzicht van de garagedeur.



De zijdeur bij uw deur

Bij Hörmann altijd met hetzelfde uitzicht

Wanneer u een garage voorziet met zijdeur, moet u ook denken aan het esthetische aspect. Een zijdeur in dezelfde uitvoering als de deur ziet er gewoonweg beter uit en is ook heel handig. Zo kunt u heel gemakkelijk fietsen of tuingereedschap uit de garage halen.

De stalen zijdeuren worden geleverd in twee varianten

Blokkozijn

Hoekkozijn



De stalen zijdeuren leveren wij in 3 varianten.

Profieltype 1 met alu-blokkozijn en smalle omraming

Naargelang de deurhoogte varieert de krukpositie tussen 950 en 1150 mm vanaf de afgewerkte vloer. Aanbevolen voor inbouw achter de dagopening, naar binnen openend.

Profieltype 2 met alu-blokkozijn en brede omraming

Vaste krukhoogte van 1050 mm vanaf de afgewerkte vloer. Voor inbouw achter of in de dagopening, naar binnen of naar buiten openend. Bij cassetendeuren is de inbouw alleen mogelijk achter de dagopening.

Het voordelige stalen hoekkozijn

Hoogte van de kruk volgens deurhoogte tussen 1005 en 1068 mm vanaf afgewerkte vloer. Deurblodomraming uit geëxtrudeerde aluminium profielen (dikte 50 mm).

De deurblodomraming en het kozijn bij zijdeuren met blokkozijn bestaan uit weerbestendige alu-profielen (dikte 60 mm) en zijn voorzien van een omlopende afdichting. De dubbelwandige vulling is voorzien van PU-schuimvulling en de uitvoering is, passend bij de garagedeuren, in Woodgrain, Silkgrain® of Decograin® verkrijgbaar.

Hörmann zijdeuren worden inbouwklaar geleverd met profielcilinder-insteekslot, ronde krukapparatuur met ovale rozetten en bij de modellen met blokkozijn met 3-dimensionaal regelbare scharnieren.



Krukapparatuur met gebogen handgreep. Standaard met kunststof handgreep aan beide zijden of op aanvraag met vaste knop. Leverbaar in alle materiaalvarianten, passend bij de deur. (zie blz. 9).

Inbraakwerende 3-voudige vergrendeling

Speciale uitvoering voor profieltype 2 met extra grendel, 2 sluitstukken en veiligheidsrozet klasse 2 volgens DIN V EN V 1627-1630.

Uitvoeringen bij stalen deuren

Woodgrain, Silkgrain®, Decograin®



Houtsoorten

Noors grenen, Hemlock



S-profilering



S-cassetten



M-profilering



M-cassetten



L-profilering



V-cassetten



M-profilering, Decograin® Golden Oak

Bij Decograin®-zijdeuren zijn de deurblodomraming en het kozijn gelakt in een kleur, aangepast aan deze van het deurblad.

Met een loopdeur heeft u sneller toegang tot de garage en alles wat zich hierin bevindt: het tuingereedschap, de fietsen, de kruiwagen ...



De loopdeur zonder sokkel

Zodat u niet steeds de garagedeur moet openen

Deze combinatie wordt aanbevolen indien er geen plaats is voor een zijdeur. Wij leveren deze uitvoering als dubbelwandige, thermisch geïsoleerde stalen sectionaaldeur type LPU 40 met Woodgrain-dessin.

Loopdeur zonder sokkel voor een gemakkelijke doorgang in de garage. Leverbaar bij deuren tot 4000 mm breedte.



Nu met een vlak, roestvrijstalen vloerprofiel, 10 mm hoog in het midden en slechts 5 mm aan de randen. Het risico om te struikelen wordt verminderd en u kunt er gemakkelijk met fietsen overheen rijden.



De aluminium deurbladoraming is standaard geanodiseerd in natuurkleur, in optie ook in de kleur van de garagedeur verkrijgbaar. Bij de Decograin®-uitvoering leveren wij de deurbladoraming op aanvraag met een aan het decor aangepaste kleurlak.

Vanzelfsprekend zijn de loopdeuromraming en het volledige deurblad uitgerust met de gepatenteerde vingerklembeveiliging. Het bovenste deurpaneel is voorzien van een latei-afdichting over de volle breedte, ook in het loopdeurbereik.

Ook de loopdeuromraming kan op aanvraag in de kleur van de deur worden geleverd.



Loopdeuren openen steeds naar buiten

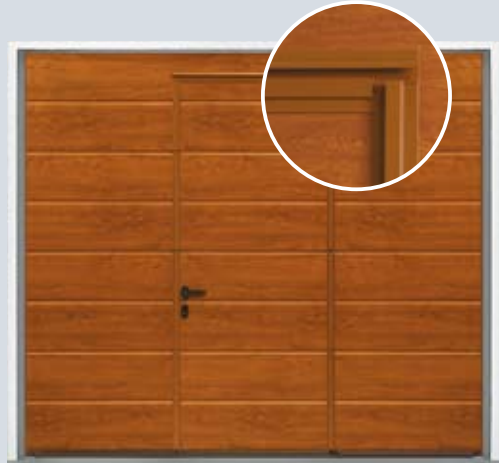

Loopdeuren nu ook leverbaar in Decograin®-uitvoering: Golden Oak en Mahonie. // **NIEUW**

Een nauwkeurige opmeting en vakkundige montage door de Hörmann vakhandelaar zijn bij deze deuren met loopdeur bijzonder belangrijk!



Beslagen: deurdranger, insteekslot met profielcilinder, krukarnatuur (gebogen vlak) met ovale rozetten.



Handbediende deuren met loopdeur hebben geen buitenhandgreep. Zij worden aan de binnenzijde vergrendeld.

Met een coderingsschakelaar heeft u geen sleutel of afstandsbediening nodig. En in het donker is de verlichte coderingsschakelaar de ideale oplossing.



Toebehoren voor deuren met aandrijving

Afgestemd op uw wensen

Bij een deur met aandrijving wordt standaard een 4-toetsen-handzender geleverd. Maar Hörmann biedt u ook een uitgebreid aanbod aan toebehoren voor nog meer comfort en veiligheid. Met een hoge kwaliteit, in een aantrekkelijk design. Uw Hörmann vakhandelaar geeft u graag advies.

Radiofrequentie 868,3 MHz voor een stabiele reikwijdte

Op dit ogenblik het beste alternatief onder de toegelaten radiofrequenties.

Fotocel

Personen en voertuigen worden onmiddellijk herkend. Dat is veiligheid die vooral door families met kinderen op prijs wordt gesteld.



Handzenders

Met een veilige code uit meer dan 1 miljard mogelijkheden. Een ergonomische 4-toetsen-handzender met houder wordt standaard meegeleverd. De 4-toetsen-mini-handzender of de 2-toetsen-microhandzender zijn optioneel verkrijgbaar.

Hörmann handzenders zijn schokbestendig. De antenne is vast ingebouwd, de batterijcontacten zijn verend gelagerd. Een handzender kan immers altijd wel eens vallen.



Drukknop met verlichte toets

Met de IT 1b (linker afbeelding) opent u de garagedeur via een verlichte toets. De IT 3b (rechter afbeelding) voor de SupraMatic-aandrijvingen biedt bovendien de afzonderlijke sturing van de aandrijvingsverlichting en de mogelijkheid de aandrijving, bv. tijdens de vakantie, uit te schakelen.

Radiodrukknop

Met de FIT 2 bedient u twee aandrijvingen of aandrijvingsfuncties. De bediening gebeurt via impulstoetsen of optioneel aangesloten sleutelschakelaars, die aan de FIT 2, bv. tijdens de vakantie, kunnen worden uitgeschakeld.



Vingerscan

Voor de besturing van een aandrijving d.m.v. een vingerafdruk (tot 99 vingerafdrucken leesbaar).



Bij garages zonder tweede toegang bieden wij u de volgende mogelijkheden om uw garagedeur in noodgevallen (bv. bij stroomuitval) van buiten te openen.

Voor sectionaaldeuren zonder handgreep

- Noodontgrendelingsslot met ronde profielcilinder (niet in het centraal sluitsysteem integreerbaar)
- Noodontgrendelingshandgreep in acht uitvoeringen (afbeelding onderaan, andere handgrepen zie blz. 9) incl. slot (in het centraal sluitsysteem integreerbaar).



Voor sectionaaldeuren met handgreep

- Noodontgrendeling (zonder afbeelding)

Codeschakelaar met verlichte toetsen

U geeft eenvoudig uw persoonlijke cijfercode in. Met de comfortversie CTR 3b kunt u een tweede deur en bijvoorbeeld de buitenverlichting bedienen.



Radio-codeschakelaar met verlichte toetsen

Hörmann radiocodeschakelaars bestaan in twee versies, met drie of tien mogelijke functies. Zij zijn eenvoudig te installeren aangezien geen kabel moet worden gelegd.



De FCT 3b met drie functies heeft ter bescherming een robuust deksel.

De FCT 10b met tien functies beschikt over een folietoetsenbord, beschermd tegen alle weersomstandigheden.



Met de extra functies van beide radiocodeschakelaars kunt u naast uw garagedeur bijvoorbeeld ook het inrithek of de buitenverlichting bedienen (extra ontvanger noodzakelijk).

Transponderschakelaar

Eenvoudig de gecodeerde transpondersleutel ca. 2 cm voor de lezer houden. Twee sleutels worden meegeleverd, andere sleutels op aanvraag.



Sleutelschakelaar

Inbouw- of opbouwtype, beschikbaar in twee versies met telkens drie sleutels incl. aansluitkabel.



Valbeveiliging

Vingerklembeveiliging

Bij Hörmann zijn sectionaaldeuren afzonderlijk, maar ook in combinatie met een elektrische aandrijving, getest en gecertificeerd volgens de strenge veiligheidseisen van de Europese norm 13241-1. Nog veiliger kan een sectionaaldeur nauwelijks zijn. De vergelijking loont de moeite!



Geen gevaar door vallende deuren!



Hörmann-patent

Beveiligde geleiding in veilige looprails

Instelbare, gepatenteerde looprollen, stabiele rolhouders en veilige looprails verhinderen ontsporingen. Zo wordt het deurblad veilig onder het plafond weggeborgen.



Hörmann-patent

Torsieverentechniek met geïntegreerde veerbreekbeveiliging

Hörmann sectionaaldeuren met torsieveren aan beide zijden onderscheiden zich door de gepatenteerde veerbreekbeveiliging. De deur stopt onmiddellijk bij een eventuele veerbreek en het deurblad kan niet naar beneden vallen.

Knelgevaar uitgesloten!

Afscherming van de kozijnstijlen aan beide zijden.

Bij Hörmann zijn de kozijnstijlen van onder tot boven volledig gesloten. Zo kunnen de vingers niet gekneld raken tussen het deurblad en de kozijnstijlen!



De hoogste veiligheid voor u

Beveiligd tegen vallen - beschermd tegen knelgevaar

“Safety first” is één van de belangrijkste principes van onze productfilosofie. Een bewijs hiervan zijn de vele gepatenteerde veiligheidsvoorzieningen: valbeveiliging, vingerklembeveiliging enz... . Daarom voldoen de Hörmann sectionaaldeuren vanzelfsprekend ook aan de eisen van de Europa-norm 13241-1.



Hörmann-patent

Trekverentechniek met veer-in-veer-systeem

Hörmann sectionaaldeuren met dubbele trekveren en dubbele trekkabels aan beide zijden beveiligen het deurblad tegen vallen. Door het gepatenteerde veer-in-veer-systeem kan een gebroken veer niet wegslingeren en raakt niemand gewond.



Hörmann-patent

Vingerklembeveiliging buiten en binnen en aan de scharnieren

Door de unieke vorm van de deurpanelen zijn knelpunten uitgesloten, zowel tussen de panelen als tussen de scharnieren. Deze vingerklembeveiliging wordt u alleen aangeboden door Hörmann.



Kabelgeleiding tussen deurblad en kozijn

Deze ingewerkte kabelgeleiding is een extra beveiliging tegen letsels binnen het beveiligingsconcept van de Hörmann sectionaaldeuren.

Prestatiekenmerken volgens Europa-norm 13241-1

Warmte-isolatie

Geluidsisolatie

Afdichting

Windbelasting

De voor garagedeuren relevante vier prestatiekenmerken zijn bij Hörmann nu reeds getest en gecertificeerd. Zij zijn naast de veiligheidseisen belangrijk bij de keuze van uw deur. Bijvoorbeeld: de warmte- en geluidsisolatie voor de werkplaats in de garage, de afdichting aan de regenzijde en de windlast bij garages in bijzonder windrijke regio's.



Warmte-isolatie

Dubbelwandige stalen deuren 42/20 mm	
Paneel	U= 1,00 W/m ² K
Deurblad	U= 1,36 W/m ² K
Ingebouwde deur ¹⁾	U= 1,80 W/m ² K
Dubbelwandige stalen deuren 42 mm	
Paneel	U= 0,50 W/m ² K
Deurblad	U= 0,90 W/m ² K
Ingebouwde deur ¹⁾	U= 1,30 W/m ² K
Enkelwandige stalen deuren	
Deurblad	U= 6,00 W/m ² K
Ingebouwde deur ¹⁾	U= 6,40 W/m ² K
Deuren met massief houten vulling	
Deurblad	U= 2,50 W/m ² K
Ingebouwde deur ¹⁾	U= 2,90 W/m ² K

Geluidsisolatie

Enkelwandige stalen deuren	R= ca. 20 dB
Dubbelwandige stalen deuren 42/20 mm	R= ca. 21 dB
Dubbelwandige stalen deuren 42 mm	R= ca. 22 dB

Afdichting

Lucht	Enkelwandige stalen deuren	Klasse 0*
	Dubbelwandige stalen deuren	
	Met profilering	Klasse 2
	Dubbelwandige stalen deuren	
Water	Met cassetten en L-profilering	Klasse 3
	Deuren met massief houten vulling	Klasse 0*
	Enkelwandige stalen deuren	Klasse 0*
	Dubbelwandige stalen deuren	Klasse 3**
	Deuren met massief houten vulling	Klasse 0*

* Deuren met ventilatiesleuven, op aanvraag klasse 2-3

** tot 70 Pa waterdruk

Windbelasting

Enkelwandige stalen deuren	Klasse 2
Dubbelwandige stalen deuren 42/20 mm	Klasse 3
Dubbelwandige stalen deuren 42 mm	Klasse 3
Deuren met massief houten vulling	Klasse 3
Hogere windbelastingsklasse op aanvraag	

¹⁾ De U-waarden gelden voor ingebouwde deuren met een oppervlakte van 10 m², zonder beglazing

Optimale kwaliteit

Met vooruitzicht op een langdurige bescherming

Hörmann geeft het bewijs van de prestatiekenmerken die de Europa-norm 13241-1 voorschrijft. En dat bewijzen we zwart op wit, met overtuigende, geteste en gecertificeerde documenten. Maak gerust eens de vergelijking.



Vierzijdige afdichtingen, middendichtingen

Hörmann gebruikt alleen duurzame elastische en weerbestendige afdichtingen.

De bodemafdichting compenseert ook kleine oneffenheden dankzij het holle gummiprofiel met groot volume.



Dubbelwandige deuren beschikken over extra midden-dichtingen tussen de afzonderlijke deurpanelen.



Alleen bij Hörmann

Patent aangevraagd

Optimale en langdurige bescherming // NIEUW

De kunststof kozijnvoet beschermt uw garagedeur duurzaam tegen mogelijke beschadigingen door roest, vooral bij nieuwbouw.

Wat er zo goed uitziet, komt overal goed aan.

De Hörmann sectionaaldeuren worden transportveilig op stapelbare, op milieuvriendelijke wijze met folie omwikkelde paletten met randbescherming geleverd.



Gedaan met roest door:

- Agressieve bestanddelen in de vloer
- Zuurhoudende reiniging van de vloer
- Strooizoutwater



Anti-inbraakset

Uitgerust met de anti-inbraakset voldoet de deur in Nederland aan het Politie Keurmerk Veilig Wonen (Bouwbesluit NEN 5096). Optioneel verkrijgbaar voor deurtypes LPU/EPU 40, met of zonder elektrische aandrijving.

Beslagtypes en inbouwmaten

Maten in mm

	Z-beslag voor deuren met trekveren- techniek	N-beslag voor deuren met torsieveren- techniek	L-beslag voor deuren met torsieveren- techniek
Automatische garagedeuren Totale lengte van de aandrijving bij			
Deurhoogte tot 2125 (K-rail)	3200		3200
Deurhoogte tot 2250 (K-rail)		3200	
Deurhoogte tot 2375 (M-rail)	3450		3450
Deurhoogte tot 2500 (M-rail)		3450	
Deurhoogte tot 3000 (L-rail)	4125	4125	4125
Handbediende deuren Noodzakelijke inschuifdiepte	RM +510	RM +510	RM +750

Z-, N- en L-beslag
Bovenaanzicht

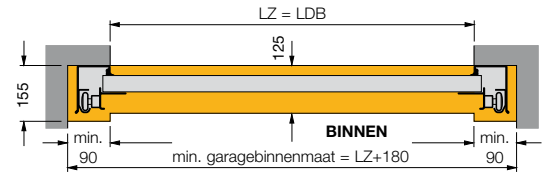

Z-beslag

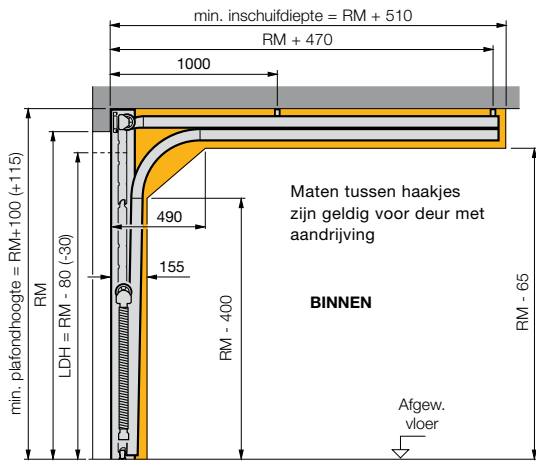

N-beslag

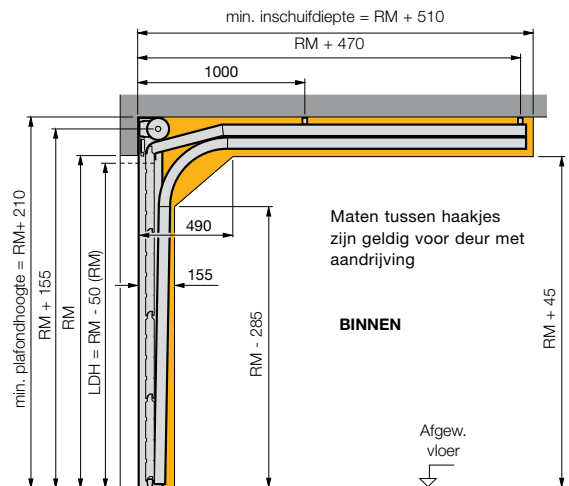

L-beslag

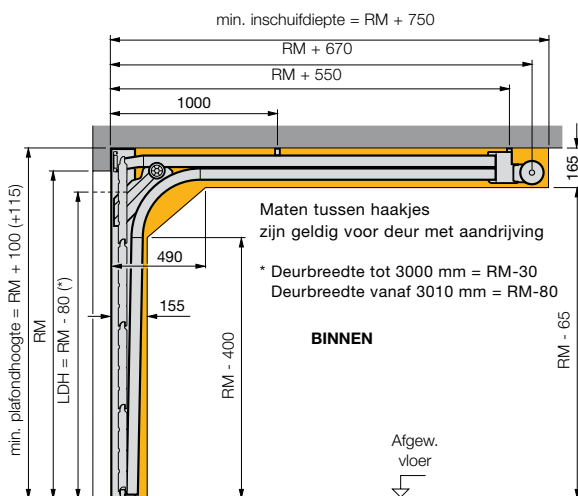

H-beslag

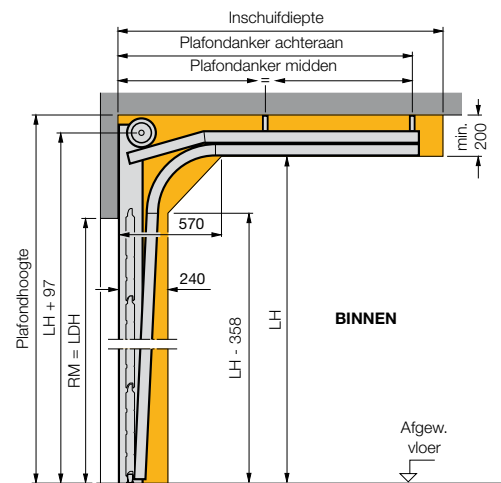

Bij interesse aan dit beslagtype voor deuren met verhoogde looprails wendt u zich het best tot uw Hörmann vakhandelaar.

Verklaring afkortingen

RM	moduulhoogte (bestelmaat)
LZ	kozijnbinnenmaat (bestelmaat)
LDH	Vrije doorrijhoogte
LDB	vrije doorrijbreedte
LH	looprailhoogte

Garagesectionaaldeuren LPU 40 met loopdeur

Loopdeur zonder sokkel

Maten en inbouwgegevens

Maatbereik deuren met loopdeur met profilering en M-cassetten										Maten in mm					
Deurhoogte Bestelmaat Moduulhoogte (RM)										Panelen		Doorgangshoogte van de loopdeur		Krukhoogte	
										Aantal	Hoogte	Profilering	M-cassetten	vanaf afgew. vloer	
3000	x									6	500	1955	1955	831	
2875	x									6	479	1871	1871	799	
2750	x									5	550	2155	2155	906	
2625	x									5	525	2055	2055	868	
2500	x									5	500	1955	1955	831	
2375	x									5	475	1855	1855	793	
2250	x									4	562	2123	2203	924	
2205	x									4	550	2075	2155	906	
2125	x									4	531	1999	2079	877	
2080	x									4	520	1955	2035	861	
2000	x									4	500	1875	1955	831	
1955	x									4	488	1827	1907	813	
1875	x	x	x	x	x	x	x	x	x	4	468	1747	-	782	
	2250	2375	2500	2750	3000	3250	3500	3750	4000						
	Deurbreedte				Bestelmaat				Kozijnbinnenmaat (LZ)						
	3 (tot 2970)				4 (tot 3690)				5						
	Aantal cassetten of cassettenbeglazingen per paneel														

■ niet mogelijk bij deuren met profilering en bovenste alu-kader

× niet mogelijk bij uitvoering met cassetten

Een loopdeur is ook niet mogelijk bij deuren met cassetten in het maatbereik van 2980 tot 3100 mm deurbreedte (LZ) en van 3700 tot 3850 mm deurbreedte (LZ)

N-beslag

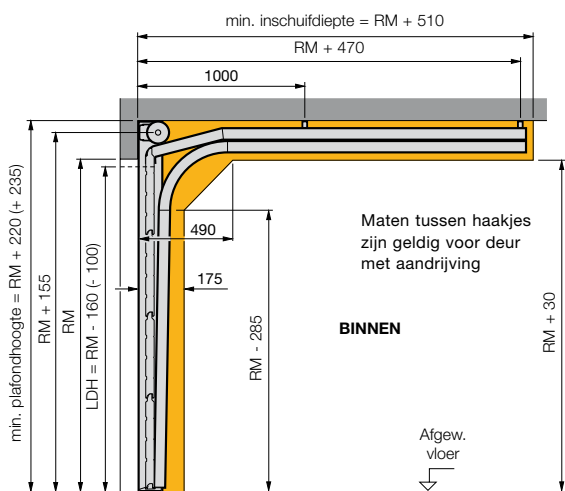

L-beslag

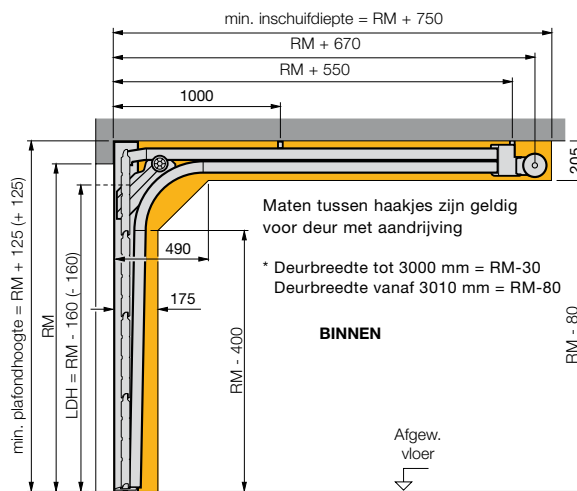

N- en L-beslag (bovenaanzicht)

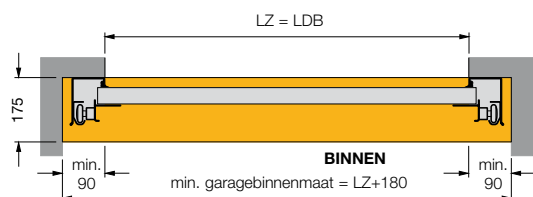

Opmerking

Voor de inbouw van sectionaaldeuren moeten de deuropening en de garagevloer afgewerkt zijn. De vrije ruimte voor de deurmontage moet absoluut vrij zijn van toevoerleidingen, verwarmingstoestellen e.d.

De openingshoogte mag niet kleiner zijn dan de bestelmaat van de deur (RM) aangezien de loopdeur anders niet kan geopend worden.

Verklaring afkortingen

RM	moduulhoogte (bestelmaat)
LZ	kozijnbinnenmaat (bestelmaat)
LDH	Vrije doorrijhoogte
LDB	vrije doorrijbreedte
LH	looprailhoogte

Zijdeuren van staal of hout

Garagesectionaaldeuren

Maten en inbouwgegevens

Standaardmaten zijdeuren van staal (niet-standaardmaten op aanvraag) Maten in mm

Bestelmaat	Dagmaat van de opening	Krukhoogte vanaf afgew. vloer	
		Profieltype 1	Profieltype 2

Blokkozijn, inbouw achter de opening (bestelmaat = kozijnbuitenmaat)

Profieltype 1 en 2 met profilering, S-, M-cassetten			
990 × 2058	855- 875 × 1990 -2000	955	1050
990 × 2183	855- 875 × 2115 -2125	1010	1050
1115 × 2058	980- 1000 × 1990 -2000	955	1050
1115 × 2183	980- 1000 × 2115 -2125	1010	1050

Blokkozijn, inbouw in de opening (bestelmaat = kozijnbuitenmaat)

Profieltype 2 met profilering		
855 × 1990	875 × 2000	1050
855 × 2115	875 × 2125	1050
980 × 1990	1000 × 2000	1050
980 × 2115	1000 × 2125	1050

Hoekkozijn, buitenaanslag, binnenaanslag (bestelmaat = dagmaat)

met profilering, S-, M-cassetten		
875 × 2000		1005
875 × 2125		1068
1000 × 2000		1005
1000 × 2125		1068

Standaardmaten zijdeuren van hout (niet-standaardmaten op aanvraag)

Inbouw achter de opening (bestelmaat = kozijnbuitenmaat)

met S-profilering, V-cassetten		
1005 × 2190	855- 875 × 2115 -2125	1050
1130 × 2190	980- 1000 × 2115 -2125	1050

met motieven		
1130 × 2190	980- 1000 × 2115 -2125	1050

Bovenaanzicht

Stalen zijdeur, inbouw achter de dagopening
Voorbeeld profieltype 1

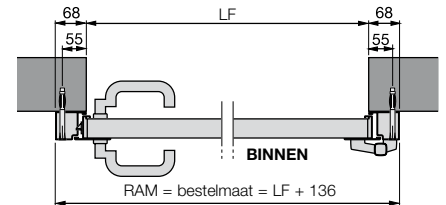

Stalen zijdeur, inbouw in de dagopening
Voorbeeld profieltype 2

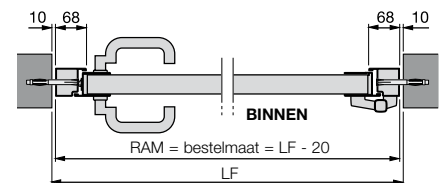

Stalen zijdeur met hoekkozijn
Voorbeeld buitenaanslag

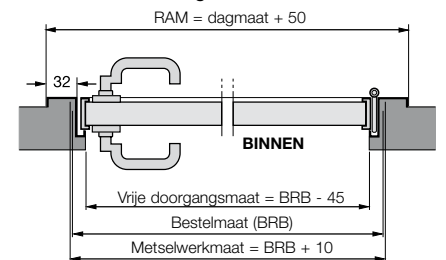

Stalen zijdeur
Inbouw achter
de dagopening

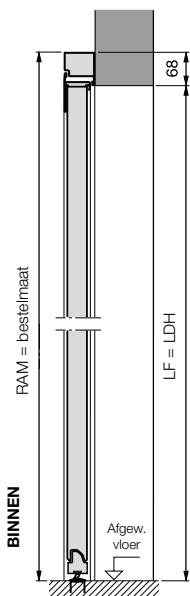

Stalen zijdeur
Inbouw in de
dagopening

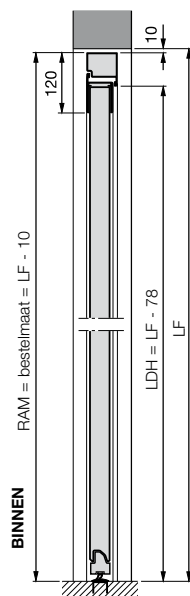

Stalen zijdeur
Hoekkozijn

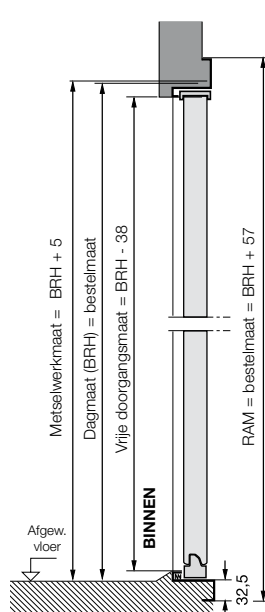

Houten zijdeur
Inbouw achter
de dagopening

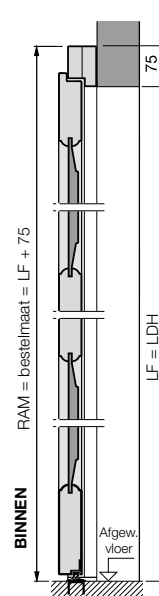

Houten zijdeur
Inbouw achter de dagopening

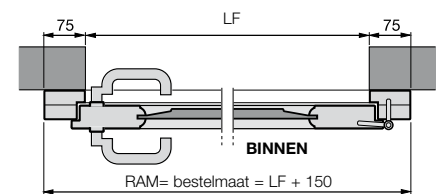

Hörmann kwaliteitsdeuren

Voor de veilige deur naar uw kelder-, werk- of hobbyruimte, naar de kinder- of tienerkamer, voor uw dakuitbouw, de verwarmingskelder of de doorgang van de garage naar de woonruimte.

Door het grote programma-aanbod vindt u bijna altijd de passende deur in onze voordelige standaardmaten.

Dure speciale aanpassingen zijn niet nodig.

Dat bespaart u een hoop geld!

Informeer u ook over de mooie Hörmann

Topcomfort-huisdeuren en luifels.

Vraag onze folders aan of bezoek ons op het

internet onder www.hormann.com



De veiligheidsdeur KSi

Als inbraakwerende stalen deur standaard meervoudig vergrendeld. Voor uw kelderdeur, als zijdeur of voor de garage.

De universele deur MZ

De stabiele stalen deur, ook met isolerende beglazing. Voor kelderruimten, bijgebouwen, bergingen, schuren.

De branddeur H8-5

De brandwerende stalen deur volgens DIN-normen. De meest verkochte deur voor verwarmingskelders.





De multifunctionele deur H3-D

Brandwerend en met de geschikte uitrusting bovendien ook rookdicht, geluiddempend en inbraakwerend. De ideale deur tussen de garage en de woonruimte.

De binnendeur ZK

De decoratieve stalen deuren voor alle ruimten vanaf de kelder tot onder het dak. In vele kleuren, houtdecors, met beglazingen en met extra uitrustingen.

Het stalen kozijn

De steek-schroefbare of gelaste standaardkozijnen eenvoudig zelf te monteren, bijvoorbeeld voor hobbyruimten.



Hörmann: kwaliteit zonder compromissen



Hörmann KG Amshausen



Hörmann KG Antriebstechnik



Hörmann KG Brandis



Hörmann KG Brockhagen



Hörmann KG Dissen



Hörmann KG Eckelhausen



Hörmann KG Freisen



Hörmann KG Ichtershausen



Hörmann KG Werne



Hörmann Genk NV, België



Hörmann Beijing, China



Hörmann Inc. Vonore TN, USA

De Hörmann-groep biedt, als enige fabrikant op de internationale markt, alle belangrijke bouwelementen uit één hand.

Zij worden in hooggespecialiseerde fabrieken vervaardigd volgens de nieuwste stand van de techniek. Door het overkoepelende verkoops- en servicenet in Europa en de aanwezigheid in Amerika en China is Hörmann uw sterke partner voor hoogwaardige bouwelementen. In een kwaliteit zonder compromissen.

DEUREN VOOR GARAGES

AANDRIJVINGEN

DEUREN VOOR DE INDUSTRIE

LAAD- EN LOSTECHNIEKEN

ANDERE DEURTYPES

KOZIJNEN

