

Top- en Euro-serie

Normstahl
GARAGEDEUREN

Design & Veiligheid

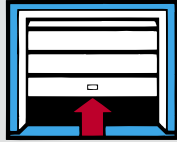

Verticaal openende
sectionaaldeuren

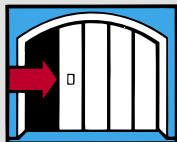

Horizontaal openende
sectionaaldeuren



Deuraandrijvingen

*Nu ook gamma
hekaandrijvingen*



Conform de
Europese norm
EN 12604

Normstahl maakt het mogelijk!
12 verschillende standaard eindafwerkings-
kleuren – zonder meerprijs

een Normstahl principe:

Meer doorrijruimte

Door de montage achter de dagopening zorgt een sectionaaldeur voor meer doorrijbreedte. Omdat het deurblad volledig uit de dagopening wegtrekt, geniet u veelal ook nog eens over meer doorrijhoogte.



Meer binnenruimte

Verticale sectionaaldeuren lopen recht naar boven en nemen geen plaats in voor en binnen in de garage. Ideaal voor MPV's en garages aan de straatkant.

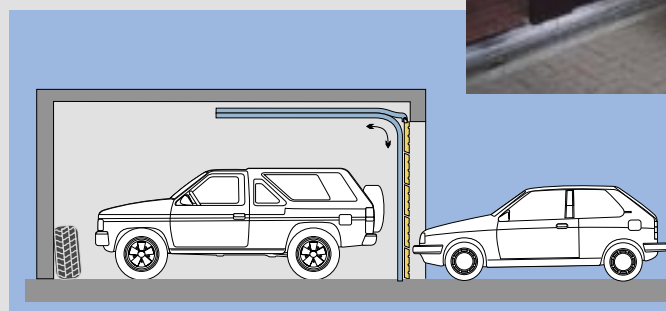

Meer mogelijkheden

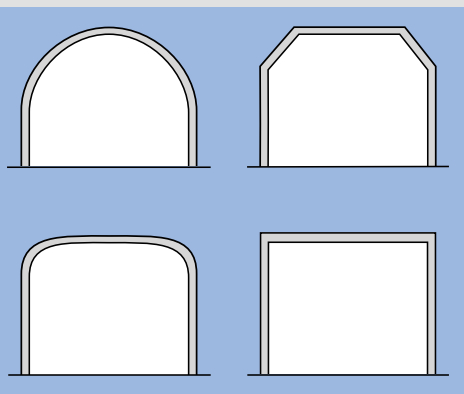

Omdat sectionaaldeuren niet buiten de gevel draaien, kunnen ze ingebouwd worden in elke denkbare muuropening, bv. ronde of segmentbogen, of andere vormen.

Meer comfort



Door de grote stabiliteit zijn de deuren makkelijker en soepeler manueel te bedienen. Als u de deur automatiseert wordt het een compleet genot. Met één druk op de knop opent u vanuit uw auto uw deur.

Meer kwaliteit

Meer dan 50 jaar ervaring in dienst van uw veiligheid en comfort. De sectionaaldeuren van Normstahl zijn het resultaat van decennialange ontwikkeling. Hierbij is het onze eerste zorg te beantwoorden aan de wensen van de gebruiker. Bovendien staat Normstahl steeds borg voor kwaliteit en veiligheid. Door het gebruik van hoogwaardige materialen, een geoptimaliseerde productie en een steeds innovierend research & developmentproces, blijven wij onze producten voortdurend verbeteren **en krijgt u van ons steeds MEER dan u waarschijnlijk zou verwachten**. De sectionaaldeuren onderscheiden zich op de markt door een aantal uitgesproken kenmerken, die een hoge stabiliteit, functionaliteit en levensduur met zich meebrengen. Dubbele loopwielen, ingebakken standaard eindafwerkingskleuren, verzinkte stalen onderdelen en 10 jaar fabrieksgarantie op deuronderdelen zijn slechts enkele voorbeelden die van uw Normstahl deur een 'deur voor het leven' maken.

waarom met minder genoeg nemen

Normstahl biedt u 12 standaard eindafwerkingskleuren aan, zonder meerprijs! Maar er is meer: deze kleuren zijn géén natlak of grondlak, maar wel ingebakken op de staalplaat.

Dit garandeert u een hogere kleurvastheid, kortom: meer kwaliteit. Wenst u een andere kleur? Op uw vraag kunt u de deur ook laten uitvoeren in de kleur naar uw keuze: de ral-kleurenkaart biedt u meer dan 1000 mogelijkheden. Deze kleuren worden, in tegenstelling tot de standaard eindafwerkingskleuren via een natlakprocédé in de fabriek aangebracht.



En vooral ... Nog meer kleuren

Robijnrood
RAL 3003

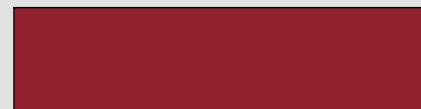

Staalblauw
RAL 5011

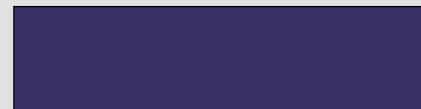

Duivenblauw
RAL 5011

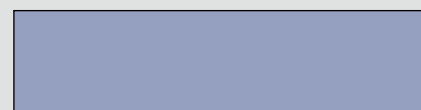

Mosgroen
RAL 6005

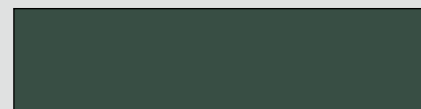

Antracietgrijs
RAL 7016

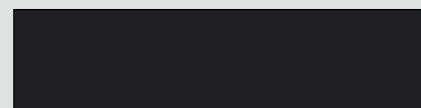

Lichtgrijs
RAL 7035

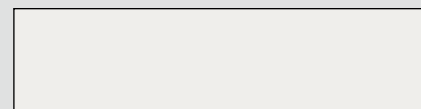

Okerbruin
RAL 8001



Sepi bruin
RAL 8014

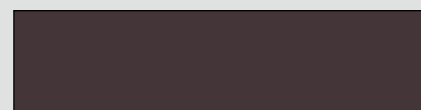

Aluminiumwit
RAL 9006

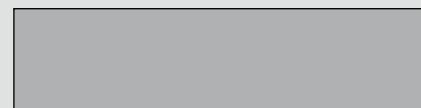

Verkeerswit
RAL 9016

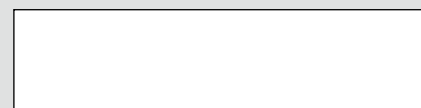

Licht ivoor
RAL 1015

NIEUW!



Leembruin
RAL 8003

NIEUW!

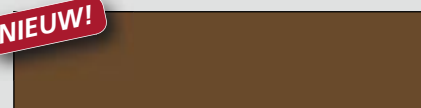

Speciale design-motieven of designramen verkrijgbaar. Vraag naar de uitgebreide mogelijkheden.

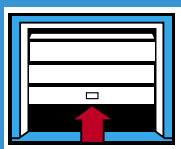

Verticaal openende sectionaaldeuren



De verticaal openende sectionaaldeuren hebben geen ruimte voor de garage nodig, niet bij het openen en niet bij het sluiten.

Zo vormen ze de ideale oplossing voor garages met een kleine oprit of deuren die rechtstreeks uitkomen op het voetpad. In de breedte is er ook een optimale doorgang beschikbaar.

De Normstahl sectionaaldeuren hebben een aantal uitzonderlijke eigenschappen waardoor ze zich onderscheiden.

Voor alle modellen geldt dat het deurblad is opgebouwd uit gelijke volledige secties. Ongeacht de deurhoogte worden geen ingekorte secties toegepast

Euroline ISO
standaard lichtgrijs
RAL 7035, met
optie enkel binnen-
vergrendeling,
zonder kruk buiten.

- 10 jaar fabrieksgarantie op deuronderdelen.
- Elegante oppervlakken, gemakkelijk te onderhouden, door gebruik van vlakke staalplaat zonder structuurmotieven.
- Symmetrisch verdeelde paneelhoogten, ongeacht de hoogte van de deur.
- Standaardafmetingen en niet-standaardafmetingen beschikbaar voor alle types van deuren.
- Uitzonderlijk gebruiksgemak en bijzonder stevig.
- Gegarandeerde lange levensduur door een stevige constructie.
- Oppervlak bekleed met een vlakke, synthetische afwerk-laag in 12 standaard eindafwerkingskleuren. Deze standaard kleuren worden aangeboden zonder meerprijs.
- Veerbreukbeveiliging
- Geïntegreerde vingerklem-beveiliging.
- Vergrendeling aan beide zijden, hoge inbraakwerendheid.
- Vlottere opening en sluiting door de nieuwe in tandem gemonteerde loopwielletjes.
- Uitzonderlijk soepele en geruisloze werking.
- Snel en gemakkelijk te monteren.
- Ideaal voor renovatie: normaal geen wijziging aan de vloer noch aan de dagkant noodzakelijk.
- Ook beschikbaar in een andere RAL-kleur naar keuze, door aanbrengen van een afwerkingskleur na het produceren van de deur-panelen. Dit hele proces gebeurt uiteraard ook in de fabriek zelf.
- Tevens deuren met aluminium kader, zonder bekleding, voor een uitvoering naar eigen smaak.

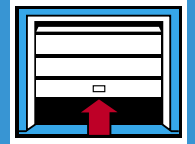

De Euro-serie



Eurostyle ISO
*dubbele garage, niet standaardkleur
en zonder kruk.*
Optie: designmotieven mogelijk



Eurostyle ISO
*kleur RAL 9006, niet standaard
uitvoering want zonder kruk*

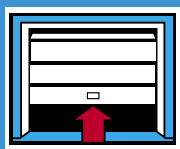

De Normstahl sectionaaldeuren staan niet enkel garant voor functionaliteit en design. Talrijke zorgvuldig doordachte en gepatenteerde details dragen bij tot uw persoonlijke veiligheid en de bescherming van uw eigendom.

Conform de
Europese norm
EN 12604



Veerbreukbeveiliging

Als er plots een veer zou breken kan de deur niet naar beneden vallen.



Ingewerkte kabels

De kabels lopen nu binnen in de rails, zodat ze de vingers niet kunnen kwetsen.



Voorgevormde kunststofbocht

Garandeert een vlotte overgang van de bocht in de rails en reduceert het geluid bij gebruik.



Dubbele vergrendeling

Een vergrendeling links EN rechts, die in combinatie met een optionele actiefvergrendeling, ook op een geautomatiseerde deur nog kan blijven functioneren.



Vingerklembeveiliging

De vormgeving van het paneel zorgt ervoor dat het onmogelijk is om met de vingers tussen de panelen gekneld te raken. Zowel aan de buiten- als aan de binnenkant!



Kunststof scharnierkappen

Deze kappen schermen het volledige scharnier af, en zijn enkel met een schroevendraaier te verwijderen.

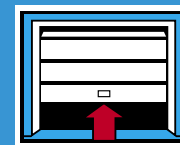

Kunststof trommelkap

Deze kappen schermen de trommels en de hefkabels af bij uitvoering met achterliggend verenpakket.



Veiligheidsclip

Deze beveiliging maakt het onmogelijk om met de vingers achter het omloopwiel te komen.



Tandem loopwielen

De dubbele wielen verdelen het gewicht van een paneel over twee wielen, zodat de deur lichter, geruislozer en soepeler loopt.

Rondom dicht

Elastische rubberen afdichtingen zorgen voor een afdichting rondom. De zij- en toprubbers sluiten mooi aan tegen het paneel en de bodemafdichting zorgt voor een goede afdichting onderaan. Verder bepalen Europese normen dat er ook voldoende ventilatie moet zijn om o.a. uitlaatgassen en waterdamp af te voeren. Er wordt een zgn. zwakke ventilatie toegepast, deze is ingenieus weggewerkt tussen het paneel en het bodemrubberprofiel, zodat ze aan de buitenkant onzichtbaar is.



Het milieu een handje helpen

De Normstahl ISO-modellen bestaan uit dikke dubbelwandige sandwichpanelen die gevuld zijn met CFK-vrije polyurethaanschuim met hoge dichtheid. Deze isolatie spaart energie, is milieuvriendelijk en werkt ook geluidswerend.

Optie: Euro-plus Kit

Dit pakket verhoogt de inbraakwerendheid op ongeëvenaarde wijze. In manuele versie wordt een Normstahl sectionaaldeur voorzien van deze Euro-plus Kit op maar liefst 7 punten vergrendeld. Indien de deur voorzien wordt van een Ultra aandrijving, een Euro-plus Kit en een actieve vergrendeling wordt de deur automatisch op niet minder dan 8 punten vergrendeld. Niet te verbazen dat deze uitvoering ook probleemloos het Nederlandse politiekeurmerk "Veilig Wonen" wist te verwerven, zowel bij manuele als geautomatiseerde deuren.



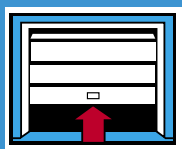

De Euro-serie toebehoren

Beglazingen

Dubbele acrylaatbeglazing in kunststoffen kader. Beschikbaar in wit, zwart, groen en bruin.

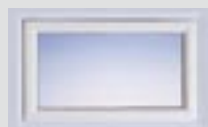

Motief 1

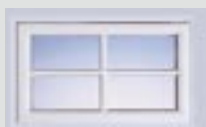

Motief 2



Motief 3



Motief 4

Buitenwerkse maten: 447 x 260 mm



Lichtstrook opgebouwd uit aluminiumframe met ingebouwde vingerkleembeveiliging



Euroline ISO beglazing. Dubbele heldere acrylaatbeglazing in zwarte kunststoffen kader. Afmetingen: 650 x 252 mm

Op uw aanvraag kunnen wij uw deur ook uitvoeren met aantrekkelijke design-vensters of lichtstroken in acrylaatbeglazing, (helder, structuur of melk).

Zo brengt u het daglicht in uw garage en verpersoonlijkt u uw garagedeur. Uw lokale deurspecialist informeert u graag welke mogelijkheden er allemaal zijn voor de verschillende type deuren.



Bij elke deur een toegangsdeur



Kleine kleurverschillen tussen deurframe en paneel zijn technisch niet uit te sluiten

Toegangsdeur en deur bevinden zich vaak in elkaars omgeving. Daarom is het belangrijk het design van uw sectionaaldeur op uw toegangsdeur af te stemmen. Alle toegangsdeuren zijn zonder meerprijs in de twaalf standaard eindafwerkingskleuren beschikbaar. Of, optioneel, in iedere gewenste RAL-kleur te verkrijgen. Deze toegangsdeuren zijn klaar om ingebouwd te worden en worden met slot en veiligheidscilinder geleverd. Standaard zijn onze toegangsdeuren met een zwarte aluminium deurklink uitgerust.

Handgrepen



Zwart



Wit



Alu-kleurig



Bronskleurige
messing

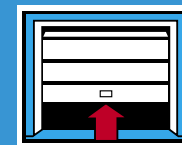

De Euro-serie inbouwmaten

CEN-EURO-reeks

Standaard- en niet-standaard afmetingen.

Bestelmaten (B x H) = dagmaatopening in mm • = standaard = Niet-standaard

Max. Hoogte (mm)	2250	2375	2500	2750	3000	3250	3500	3750	4000	4250	4500	4750	5000
3125													
3000													
2875													
2750													
2625													
2500													
2375	•	•	•	•	•								
2250	•	•	•	•	•				•		•		•
2125	•	•	•	•	•				•		•		•
2000	•	•	•	•	•				•		•		•
1875	•	•	•	•	•				•		•		•
Max. Breedte (mm)	2250	2375	2500	2750	3000	3250	3500	3750	4000	4250	4500	4750	5000

Inbouw maten voor Euroline - Eurostyle - Euroclassic (normaal systeem)

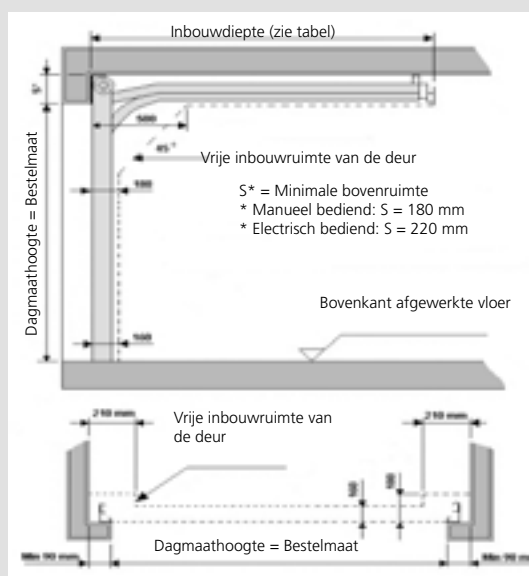

Inbouw maten voor Euroline - Eurostyle - Euroclassic (Laag systeem)

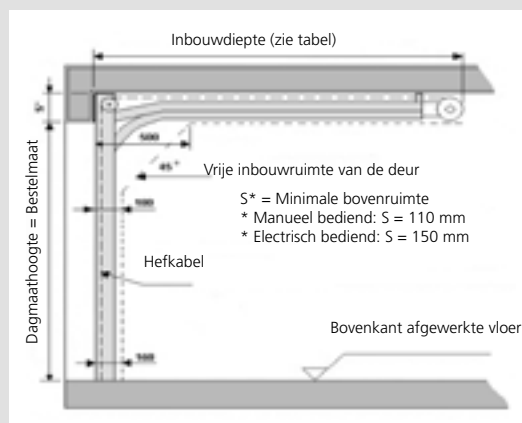

Inbouwdiepte

Deurhoogte	Inbouwdiepte*
tot 1875 mm	2250 mm
1876 - 2000 mm	2375 mm
2001 - 2125 mm	2500 mm
2126 - 2250 mm	2625 mm
2251 - 2375 mm	2750 mm
2376 - 2500 mm	2875 mm
2501 - 3125 mm	3500 mm

* zonder aandrijving

Netto doorrijhoogte

Handbediend zonder grijpsysteem*	DMH - 90mm
Handbediend met grijpsysteem*	DMH - 50mm
Met aandrijving	DMH - 20mm

Inbouwdiepte

Deurhoogte	Inbouwdiepte*
tot 1875 mm	2395 mm
1876 - 2000 mm	2520 mm
2001 - 2125 mm	2645 mm
2126 - 2250 mm	2770 mm
2251 - 2375 mm	2895 mm
2376 - 2500 mm	3020 mm
2501 - 3125 mm	3645 mm

* zonder aandrijving

Netto doorrijhoogte

Handbediend zonder grijpsysteem*	DMH - 160mm
Handbediend met grijpsysteem*	DMH - 120mm
Met aandrijving	DMH - 60mm

NIEUW!

Speciale beslagsets op pagina 11!

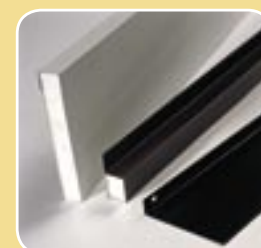

Mochten deze inbouwmaten niet voorhanden zijn is het mogelijk om met geïsoleerde afwerkingsprofielen te werken.

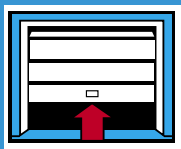

De aluminium kaderconstructie

Als u zich niet direct kunt terugvinden in het Euro-assortiment, gaan wij nog een stapje verder. Uw deur hoeft namelijk niet noodzakelijk in staal uitgevoerd te worden. Meer nog, met het naakte aluminiumkader van Normstahl kunt u uw deur laten bekleden met diverse materialen. Een sectionaaldeur met deurblad in pvc, aluminium beplating, tropisch hardhout? In samenspraak met uw lokale deurspecialist stelt u uw gepersonaliseerde deur samen, op maat gemaakt.

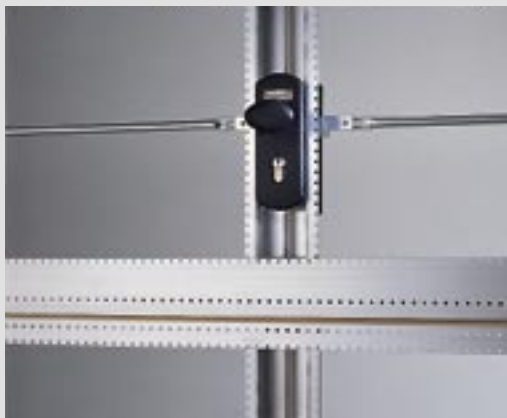

Het aluminium kader is volledig voorgeboord, zodat de bevestiging van de bekleding zeer eenvoudig is.



... enkel de bekleding op maat zagen en langs achter vastschroeven.



... een deur die perfect aansluit bij uw voordeur? Gewoon hetzelfde hout (hier ceder) gebruiken.



Op maat gemaakte sectionaaldeur met Red Cedar. Een bekleding die zich perfect integreert in de stijl van het huis.



... en natuurlijk is ook het naakte aluminiumkader aan de binnenzijde (hier afselia) tot in het detail afgewerkt, net als de andere Normstahl deuren...

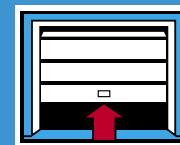

De aluminium kaderconstructie inbouwmaten

Inbouw maten voor Alu - kader deuren (normaal systeem)

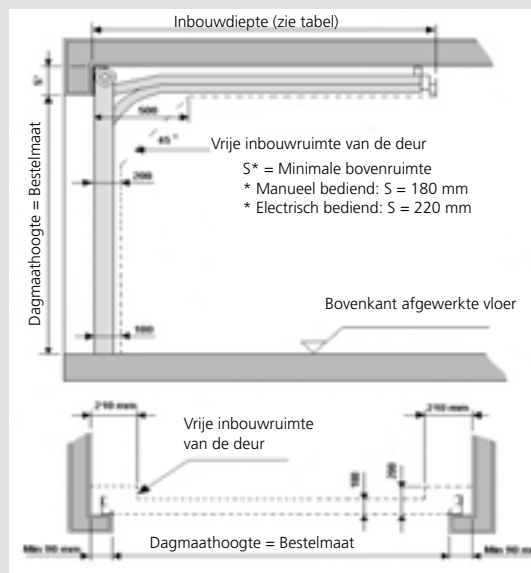

Inbouwdiepte

Deurhoogte	Inbouwdiepte*
tot 1875 mm	2250 mm
1876 - 2000 mm	2375 mm
2001 - 2125 mm	2500 mm
2126 - 2250 mm	2625 mm
2251 - 2375 mm	2750 mm
2376 - 2500 mm	2875 mm
2501 - 3125 mm	3500 mm

* zonder aandrijving

Netto doorrijhoogte

Handbediend zonder grijpsysteem*	DMH - 150mm
Handbediend met grijpsysteem*	DMH - 110mm
Met aandrijving	DMH - 80mm

Inbouw maten voor Alu - kader deuren (Laag systeem)

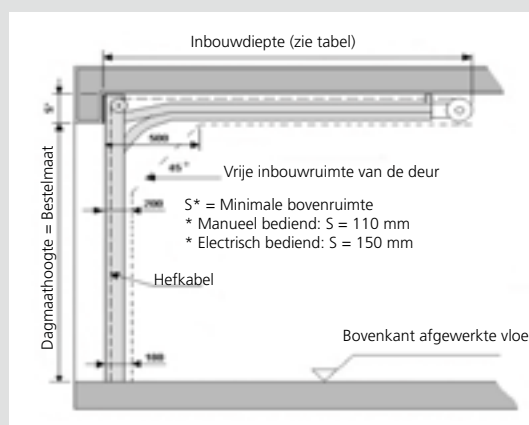

Inbouwdiepte

Deurhoogte	Inbouwdiepte*
tot 1875 mm	2395 mm
1876 - 2000 mm	2520 mm
2001 - 2125 mm	2645 mm
2126 - 2250 mm	2770 mm
2251 - 2375 mm	2895 mm
2376 - 2500 mm	3020 mm
2501 - 3125 mm	3645 mm

* zonder aandrijving

Netto doorrijhoogte

Handbediend zonder grijpsysteem*	DMH - 220mm
Handbediend met grijpsysteem*	DMH - 180mm
Met aandrijving	DMH - 120mm

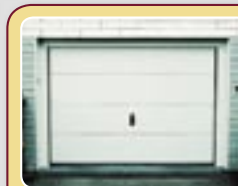

Mochten deze inbouwmaten niet voorhanden zijn is het mogelijk om met geïsoleerde of niet geïsoleerde afwerkingsprofielen te werken.



NIEUW!

Speciale railsystemen voor Euro-serie én aluminium kaderconstructies

Daklijnvolgend beslag

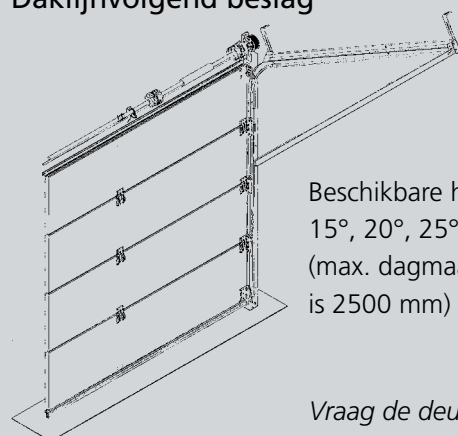

Beschikbare hoeken:
15°, 20°, 25° en 30°
(max. dagmaathoogte is 2500 mm)

Verhoogd beslag

Bij dit systeem wordt de deur eerst verticaal langs de muur geopend om vervolgens naar binnen te draaien.
Beschikbare High-lifts:
60, 90, 120, 180, 210, 240, 270, 300 mm

Vraag de deurspecialist naar de specifieke inbouwruimten en technische kenmerken van deze nieuwe beslagsets.

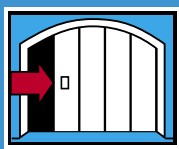

De bevestiging van 50 jaar ervaring. De producten van Normstahl zijn de vrucht van een ononderbroken ontwikkelingsproces. Ook onze horizontaal openende deuren zijn vervaardigd volgens de laatste nieuwe technieken en beantwoorden aan alle vereisten op gebied van comfort en veiligheid. Wij zetten de meest markante eigenschappen van deze deur voor u even op een rijtje:

- **10 jaar fabrieksgarantie op deuronderdelen**
Traditie schept verplichtingen. Wij hechten immers bijzonder veel belang aan de kwaliteit van het materiaal en de afwerking.
- **Bijzonder werkingsprincipe**
De panelen zijn identiek aan die van de verticale sectionaaldeuren, alleen worden ze hier opgehangen aan de latei of het plafond. De gelagerde tandem loopwielen dragen het deurvlak over de horizontale rail, de geleide wieltjes onderaan houden de deur in haar looprichting, zodat alles bijzonder licht en soepel loopt!
- **Groter gebruiksgemak**
Een zijdelingse sectionaaldeur laat toe de deur slechts zover te openen als nodig is, bv 1 meter of anderhalve meter

om met de fiets buiten of binnen te gaan. Geen onnodig warmte- en energieverlies. Bijkomend heeft de deur heel weinig inbouwruimte nodig aan de latei, wat de deur ideaal maakt voor lage garages.

- **Grote verscheidenheid aan uitzichten**
U heeft dezelfde mogelijkheden met de stalen sandwichpanelen als met de traditionele sectionaaldeuren. Het naakte aluminium kader voegt daar nog houten, PVC en aluminium bekledingen aan toe of het materiaal en motief naar uw keuze.
- **Veilig en gebruiksvriendelijk**
Vingerklem- en andere beveiligingen zijn natuurlijk ook hier standaard. Bovendien loop de deur zo licht, dat ze ook eenvoudig door kinderen open en dicht geduwd kan worden. Een loopdeur wordt overbodig.
- **Plaatsbesparende veelzijdigheid**
De deur schuift volledig uit de dagopening weg, wat een maximale doorrijopening garandeert. Verder kan de deur steeds aangepast worden aan de bouw van uw garage: ronde of gesegmenteerde bogen, scheve binnenmuren..., allemaal geen probleem.



Topline Iso

Topstyle Iso



Topclassic Iso





Opties

Net als bij de traditionele sectionaaldeuren zijn er vergelijkbare toebehoren verkrijgbaar. Geef uw deur een persoonlijk accent met de verschillende kleuren, handgrepen, vensters of lichtbanden.



De komgrepen

zijn verkrijgbaar in wit of zwart



Grote keuze aan kleuren.

Alle andere RAL-kleuren kunnen in optie ook geleverd worden.



Vensters en lichtbanden

in acrylaatbeglazing; helder, structuur of melkglas

De aluminium kaderconstructie

De horizontaal openende sectionaaldeur hoeft niet noodzakelijk uitgevoerd te worden in een sandwichpaneel. Hij is ook leverbaar als naakte aluminiumkader zonder bekleding. In samenspraak met uw lokale specialist of schrijnwerker kunt u dan uw creatieve verbeelding de vrije loop laten bij het bekleden van de deur.

Bovendien is het kader volledig voorgeboord, zodat het aanbrengen van de bekleding heel eenvoudig kan gebeuren: bekleding op maat zagen en vanaf de achterkant vastschroeven.



Het naakte aluminiumkader is, net zoals de andere Normstahl deuren ook aan de binnenzijde afgewerkt.



Schuifdeur door de klant bekled met aluminium en glas.

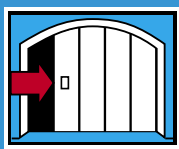

Horizontaal openende sectionaaldeuren techniek in detail

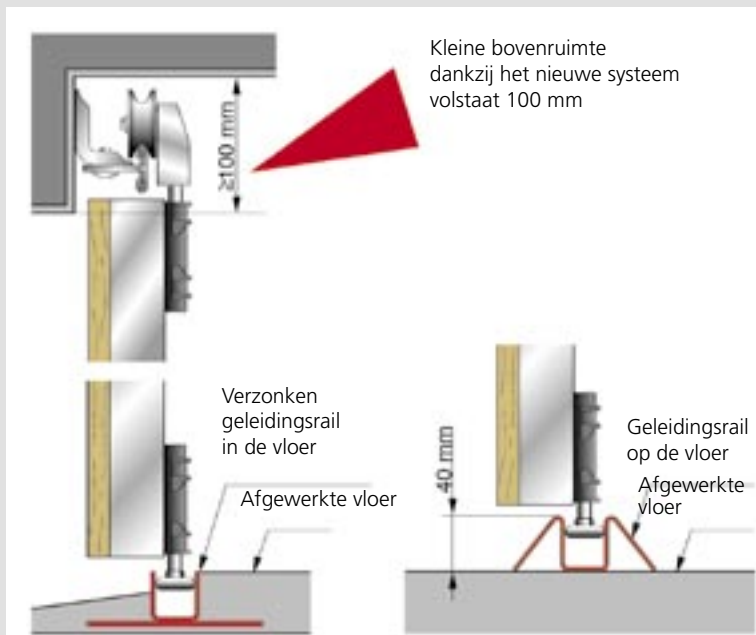

Geleiding onderaan

Bij de standaardmodellen is de geleidingsrail in de garagevloer ingewerkt. Voor de renovatie is er een bijkomende mogelijkheid: de geleidingsrail op de vloer. De deur wordt gemonteerd in de afgewerkte garage en de geleidingsrail wordt eenvoudigweg op de bestaande vloer vastgeschroefd zonder dat daarbij een sleuf in de vloer geslepen dient te worden.



Doorgang zonder opstap.

Geïsoleerde Top-reeks

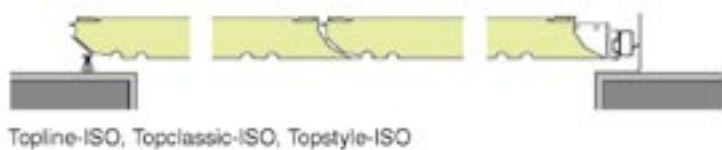

Topline-ISO, Topclassic-ISO, Topstyle-ISO

Kaderconstructie

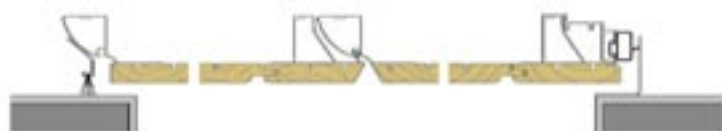

Aluminium kaderconstructie

Een betrouwbare werking

Alle Normstahl horizontaal openende sectionaaldeuren zijn solide en hebben een betrouwbare werking, of het nu een aluminium kaderconstructie is of een zelfdragende constructie uit geïsoleerde sandwichpanelen.

De rails evenals alle dragende onderdelen uit staal zijn verzinkt. Hierdoor worden ze permanent beschermd tegen roesten.

De kogelgelagerde loopwieltjes zijn onderhoudsvrij en verzekeren een uiterst soepele bediening van de deur.



Afwatering

De vloerrail is voorzien van een voldoende aantal openingen om het water weg te laten vloeien.

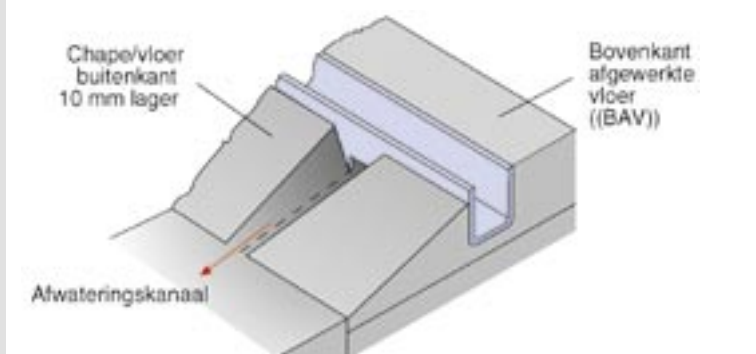

Horizontaal openende sectionaaldeuren inbouwmaten

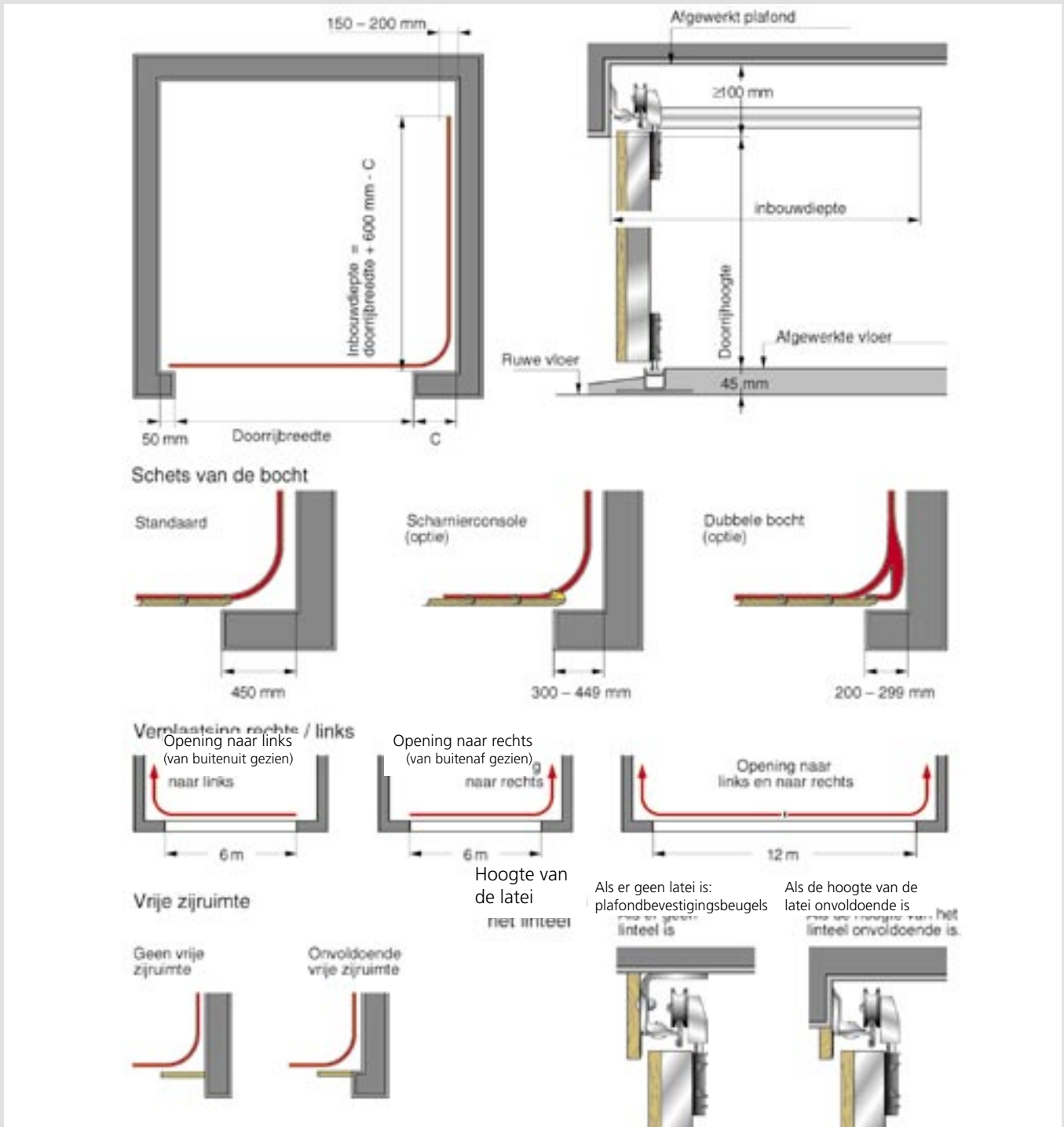
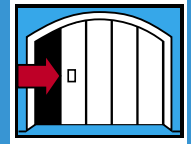

Onbegrensde inbouw mogelijkheden

Links- of rechtdraaiend, dubbelvleugelig, scherpe of stompe hoek, ongeacht de vorm van uw garage kan de schuifdeur steeds ingebouwd worden.



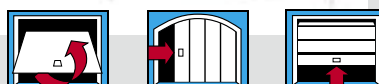

Conform de
Europese norm
EN 12604



Standaard bij Normstahl Ultra:

- Mini-afstandsbediening, 1 kanaal — om te openen en te sluiten.
- Soft-Stop — langzame beweging onmiddellijk voordat de deur volledig open of dichtgaat. Verhoogt de levensduur van de deur en reduceert het geluid.
- Soft-Stop tijdens werking — zorgt voor een zachte stop telkens wanneer de deur wordt geopend of gesloten, wat ook uw veiligheid verhoogd.
- Interne noodontkoppeling — laat u toe de deur handmatig te bedienen bij stroomuitval.
- Ingebouwd vergrendelingsstelsel — vergrendelt de deur automatisch wanneer die dicht is.
- Drukknop binnen in de garage om de deur te openen en te sluiten zonder afstandsbediening.
- Automatische hindernisherkenning zorgt voor het stoppen van de deur wanneer een obstakel onder de deur staat.

Extra bij Normstahl Ultra Excellent

- Mini-afstandsbediening. 4 kanalen — voor het eventueel aansturen van andere zaken, bijv. hekken of andere garagedeuren (i.p.v. 1 kanaalszender).
- Programmeerbare elektronica
 - instaplicht — gaat uit na 2 – 510 seconden (instelbaar)
 - Automatisch sluiten — zorgt ervoor dat de garagedeur dicht en vergrendeld is wanneer u weggaat
 - gedeeltelijk openen
 - Instelbare Soft-Stop
- Voorbereid voor de toepassing van een bewaakte onderloopbeveiliging. Conform de nieuwe normen verplicht als u kiest voor een aandrijving met instelbare automatische werking.
- Aantrekkelijk modern design

NIEUW!

Wisselende veiligheidscode

Uw afstandsbediening nog veiliger d.m.v. het rolling code-systeem. De code die doorgestuurd wordt naar de ontvanger wordt hier niet meer vastgelegd in de fabriek, maar een logaritme herberekent telkens weer een nieuwe veiligheidscode. De vorige veiligheidscode kan dan niet meer gebruikt worden voor het openen van de deur. Zo kan niemand uw code onderscheppen om toegang te krijgen tot uw garage.

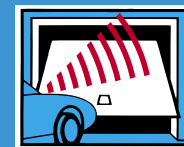

Deuraandrijvingen toebehoren

Veiligheid in elk opzicht



Bij contact met een obstakel zal de deur tijdig stoppen en gedeeltelijk terug open gaan via de standaard ingebouwde hindernisherkenning.



De fotocellen beschermen u en uw gezin indien u de automatische sluittijd verkeerd zou inschatten.

Als optie verkrijgbaar bij de Ultra Excellent.



Voor een extra inbraakbeveiliging is het mogelijk om de mechanische dubbele sluiting te laten werken in combinatie met de automatische aandrijving via de actieve vergrendeling.

Accessoires



Houder voor afstandsbediening.

Draadloze drukknop.



Electronische infrarood sleutel met miljoenen verschillende veiligheidscodes.



Potentiaalvrije ontvanger 1 of 4 kanaals 433 Mhz met rolling code (wisselende veiligheidscode).



Multifunctionele afstandbediening – voor de bediening van meerdere zaken, v.b. hek of andere garagedeuren.



Codeschakelaar – naast de afstandbediening te gebruiken. Biedt een hoge veiligheid met eigen toegangscode.



Sleutelschakelaar voor extern gebruik – kunt u gebruiken wanneer u uw afstandbediening vergeten bent.



Codeschakelaar – draadloos

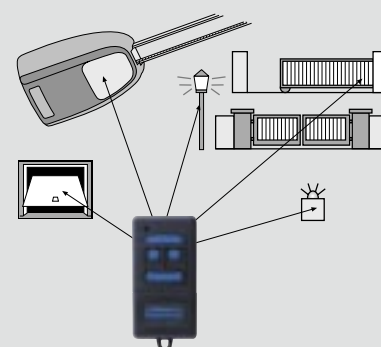

Technische gegevens

	Normstahl Ultra	Normstahl Ultra Excellent	Normstahl Ultra Excellent Quick
Max. koppel, Newton (N)	600 N	800 N	zelfde als Ultra
Hindernisherkenning (voldoet aan bestaande en komende CEN-normen)	≤ 150 N (automatisch ingesteld)	≤ 150 N (automatisch, manuele aanpassing mogelijk)	Excellent maar met
Externe zekering	10A	10A	2 maal snellere
Licht	230V, max 40W	230V, max 40W	openingsnelheid
Hoofdvoeding	230V, 50/60 Hz	230V, 50/60 Hz	
Verlies bij nullast	7 W	4 W	
Aandrijving	Kunststof aandrijfriem	Kunststof aandrijfriem	
Geluidsniveau	< 70 dB(A)	< 70 dB(A)	
Werk Lengte	2540 mm–3625 mm (lang)	2540–6500 mm (lang en extra lang)	
Min. vereiste ruimte boven deur	40 mm	40 mm	
Gemiddelde snelheid	0,15 m/sec	0,15 m/sec	
Radio (zender en ontvanger)	433 MHz, Rolling Code	433 MHz, Rolling Code	
Verpakking	290 x 180 x 1220 mm	290 x 195 x 1220 mm	
Gewicht	14,1 kg	14,8 kg	

NIEUW!

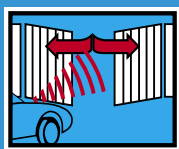

Voor het afsluiten van uw inrit is een draai- of schuifhek veelal de uitgelezen oplossing. Maar wat helpt het een mooi hek te hebben wanneer het omwille van het comfort steeds blijft openstaan? Of dat u telkens weer de weergoden moet trotseren om vervolgens uw weg te kunnen verder te zetten?

Het optimale comfort vindt u dan ook in het uitgebreide gamma hekaandrijvingen van Normstahl.

Zij zijn daarenboven uitgerust met een besturings-systeem dat compatibel is met de afstandsbesturing van de Normstahl garagedeuraandrijvingen. En dus ook uitgerust met de sturing met continu wisselende veiligheidscode en diverse veiligheidsfuncties. Met één enkele afstandsbediening kan je dus én het hek openen én de garagedeur. Afhankelijk van de inbouw mogelijkheden en het type hekwerk dat dient te worden aangedreven

kan gekozen worden uit verschillende uitvoeringen. Zo wordt een onderscheid gemaakt tussen één- en twee-vleugelige hekken en draai- en schuifhekken.

Alvorens een keuze te maken dienen diverse punten van nabij te worden bestudeerd. Zo bijvoorbeeld de bevestigingsmogelijkheden, de wijze waarop het hek dient geopend te worden, wat is het gewicht van de hekvleugels, ... Onze specialisten zullen u dan ook graag adviseren en samen met u de meest geschikte aandrijving selecteren.

Elegant 400

De Elegant 400 is een bijzonder mooie mechanische draaihekaandrijving met aluminium behuizing die uiterst geschikt is voor 1- en 2-vleugelige draaihekken. Ook het nadien aanbrengen ervan is veelal mogelijk.

Standaard wordt deze aandrijving voorzien van volgende veiligheidskenmerken.

- Ingebouwde hindernisherkenning met ingesteld maximaal veiligheidskoppel.
- Noodontkoppeling via een sleutel (nodig bij stroomuitval)
- Vergrendeling die bekomen wordt door de specifieke eigenschappen van de gebruikte aandrijftechniek.
- Voor hekwerken met een individuele vleugellengte van 3 meter of meer wordt aanbevolen te werken met een bijkomend elektrisch slot.



Universal 400

De Universal 400 is uiterst geschikt voor draaihekken die gemonteerd staan op een sterk steunpunt. Via de aandrijfarm wordt de op het steunpunt gemonteerde aandrijfeenheid verbonden met de vleugel van het hek. De hoek waaronder de deur kan geopend worden is afhankelijk van de constructie van het hek en van de breedte van de steun. En de gewenste opening wordt ingesteld door de aanslag van het hek en de eindschakelaar van de aandrijving. Ook deze aandrijving wordt voorzien van de standaard veiligheidskenmerken zoals beschreven bij de Elegant 400.





De verzonken inbouw-aandrijving type UF400

Wanneer de aandrijfmotor onder de vleugel van het hek dient te worden gemonteerd dan biedt de electro-mechanische aandrijving UF400 voor zowat elke afsluiting een oplossing.

De waterbestendige motor wordt met zijn behuizing ingewerkt in de fundering en wordt zó gepositioneerd dat de as van het draaihek precies op de aandrijving komt te staan. De sinusvormige beweging van de aandrijving zorgt voor een vertraagde beweging bij het naderen van de eindposities. En zo wordt ook het geluid bij het sluiten gereduceerd. Deze aandrijving onderscheidt zich dan ook door zijn zeer beperkte nood aan onderhoud, de geluidsarme werking, geïntegreerde veiligheidscode en de eenvoudige montage.

Schuifhekaandrijvingen

De WS350, WS600 en WS1000 zijn schuifhekaandrijvingen die specifiek werden ontwikkeld voor het aandrijven van hekwerken bij particulieren. De krachtoverbrenging wordt gerealiseerd door een tandwiel dat inwerkt op een getand profiel dat op het hek wordt gemonteerd. Via een gebrevetteerde hoogteregelinrichting kan de montage makkelijk verlopen en is een eventuele latere afstelling mogelijk. Dit zou kunnen noodzakelijk zijn wanneer de afsluiting zich na verloop van tijd iets zou zetten.

En hier blijven de standaard veiligheidskenmerken zoals hoger beschreven van toepassing.

Technische gegevens

	Elegant 400	Universal 400	UF400	WS350	WS600	WS1000
Type hekaandrijving	Draaihek	Draaihek	Draaihek	Schuifhek	Schuifhek	Schuifhek
Max. gewicht per vleugel	400 kg	400 kg	400 kg	350 kg	600 kg	1000 kg
Max. lengte van een vleugel	5,0 m	5,0 m	3,5 m	n.v.t.	n.v.t.	n.v.t.
Openingsnelheid	20 – 45 sec.	Ca. 17 sec.	Ca. 25 sec.	20 cm/sec.	20 cm/sec.	16 cm/sec.
Openingshoek	90 – 130°	Max. 100°	110°	n.v.t.	n.v.t.	n.v.t.
Spanning	230V (AC)- 50 Hz	230V (AC)- 50 Hz	230V (AC)- 50 Hz	230V (AC)- 50 Hz	230V (AC)- 50 Hz	230V (AC)- 50 Hz
Inzetbaarheid	50 %	50 %	30 %	25 %	25 %	40 %
Eindafstelling	Aanslag en eindschakelaar	Aanslag en eindschakelaar	Aanslag	Verstelbare eindschakelaars op de aandrijfstang gemonteerd		
Afstandsbediening (met continu wisselende veiligheidscode)	433 Mhz	433 Mhz	433 Mhz	433 Mhz	433 Mhz	433 Mhz
Electrische beschermklasse	IP 54	IP 54	IP 65	IP 54	IP 54	IP 54
Bedrijfstrom	1,3 A	1,3 A	1,9 A	1,5 A	1,5 A	2,2 A
Vermogen	0,15 kw	0,15 kw	0,2 kw	0,35 kw	0,35 kw	0,35 kw

Mogelijke opties op alle modellen:

Bijkomende fotocelbeveiliging, drukcontacten, waarschuwingslichten, verlichting, sleutelschakelaars, codeschakelaars en elektrische sloten.

Normstahl staat u bij met raad en daad.

Kanteldeur

- Beveiliging tegen ongevallen dankzij multi-energiepakketten
- Geen storende horizontale rails, gemakkelijk te monteren
- Voorgemonteerd om snel ingebouwd te worden
- 10 standaard eindafwerkingskleuren zonder meerprijs
- Onderdelen in verzinkt staal voor een optimale bescherming van de oppervlakken
- Talrijke aantrekkelijke oppervlakken en de mogelijkheid om de deur af te werken naar eigen smaak



Deuraandrijvingen

- Talrijke aandrijvingen voor garagedeuren
- Mogelijkheid tot noodontgrendeling in geval van stroomonderbreking. Zowel voor binnen als buitengebruik
- Afstandsbediening met continue wisselende veiligheidscodes
- Automatische hindernisherkenning
- Tot 5 jaar garantie op mechanische onderdelen en 2 jaar garantie op de elektronica



Renovatie: zo gebeurt!

Een aantrekkelijke garagedeur verhoogt niet alleen uw comfort maar verhoogt ook de waarde van uw huis. Moderne techniek gecombineerd met een nieuwe kijk op veiligheid biedt u de optimale oplossing.



Wanneer het tijd wordt voor vervanging...



... vervangen wij uw garagedeur...



... in geen tijd door een moderne sectionaaldeur.

Vraag ook naar onze design-motieven en designbeglazingen



Normstahl

A company in the Cardo Group

Uw regionale deurspecialist:

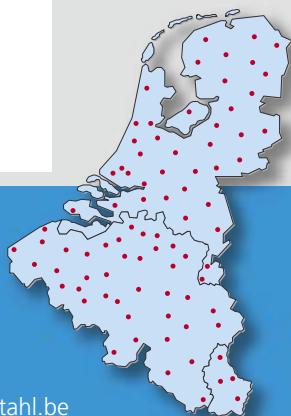

Er is ook een deurspecialist in uw regio

Kleurverschillen zijn mogelijk.

www.normstahl.nl
www.normstahl.be

Crawford Normstahl Benelux
Industriepark 4A – B-9820 MERELBEKE
E-mail: info@normstahl.be – www.normstahl.be

Normstahl
GARAGEDEUREN